

Dach - Normalausführung

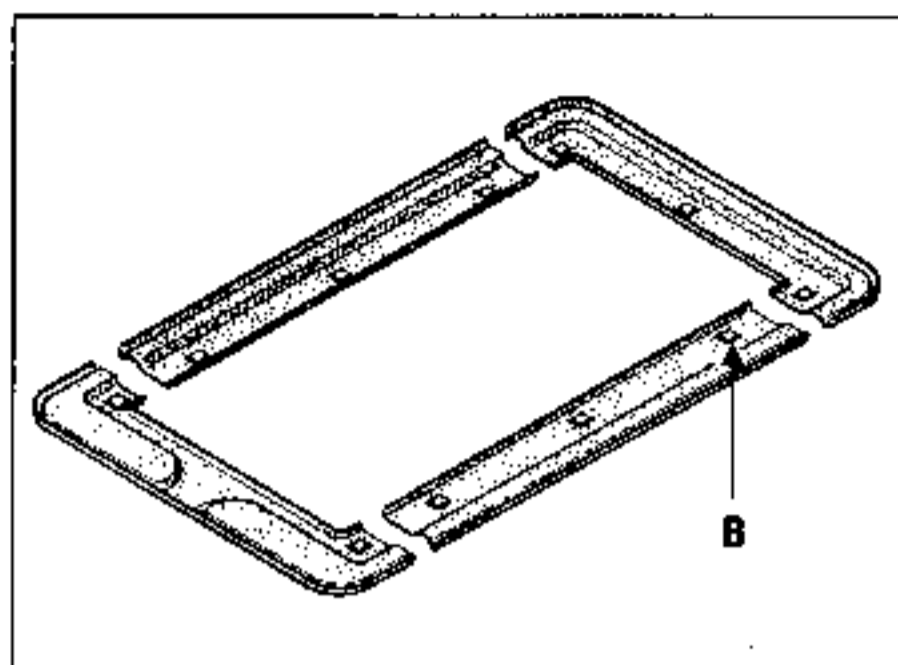

Falt-Schiebedach

AUSBAU - EINBAU

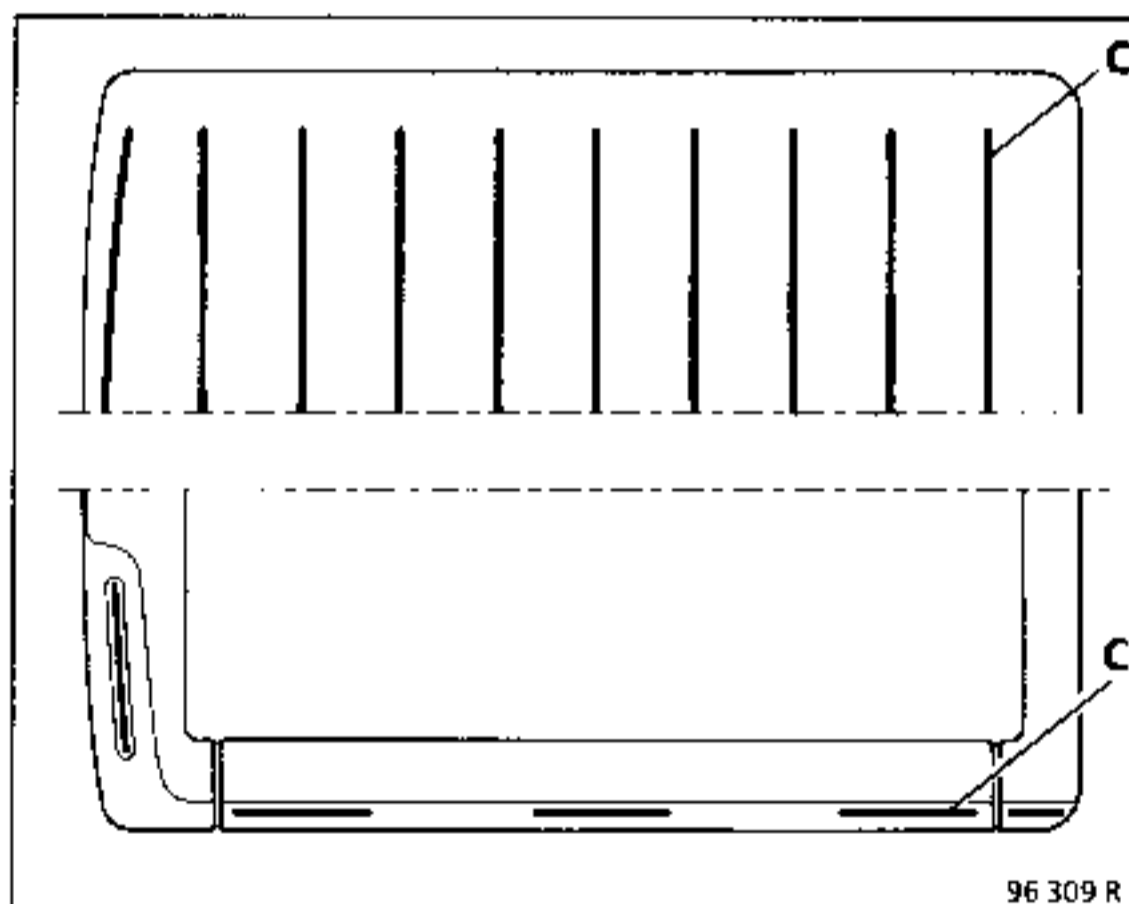

Anordnung der Kleberaupen

**Dach - Normalausführung:**

Die Sitze abdecken.  
Die Verkleidung mit einem Messer, (Typ Cuttermesser) lösen. Bei Aus- und Einbau des Daches die Klebeverbindungen abschleifen.  
Die Dachverkleidung, wie vorstehend angezeigt, mit Kleber versehen. Runde Kleberaupen, Ø 4 mm aufbringen (Ein-Komponenten-Kleber Typ Gurit).

Die Verkleidung anbringen, dabei auf korrekte Zentrierung achten.

**Falt-Schiebedach**

Die Verkleidung besteht aus vier Teilen. Diese sind mittels Klebeplättchen (B) und Kleberaupen (Ein-Komponenten-Kleber, Typ Gurit) (C) befestigt.

Zum Einbau die Kleberaupen, wie vorstehend angezeigt, aufbringen.

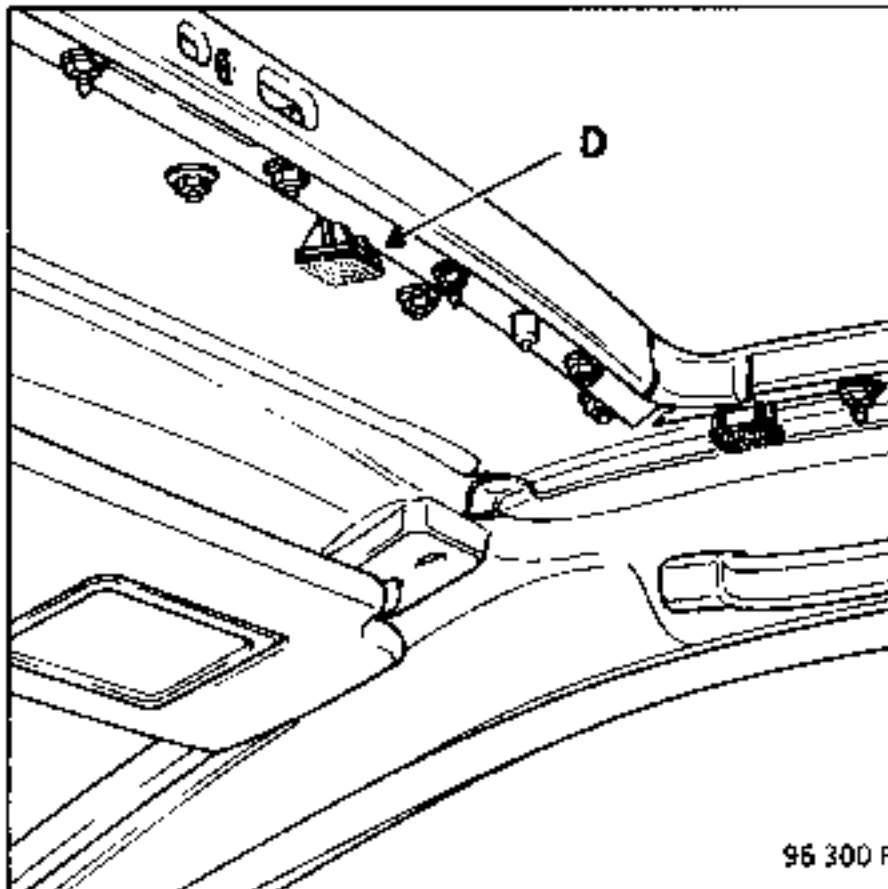

Die Verkleidungen wieder befestigen, sie hierzu mittels Klebplättchen (D) korrekt plazieren.

Die Kleberauppen leicht andrücken.

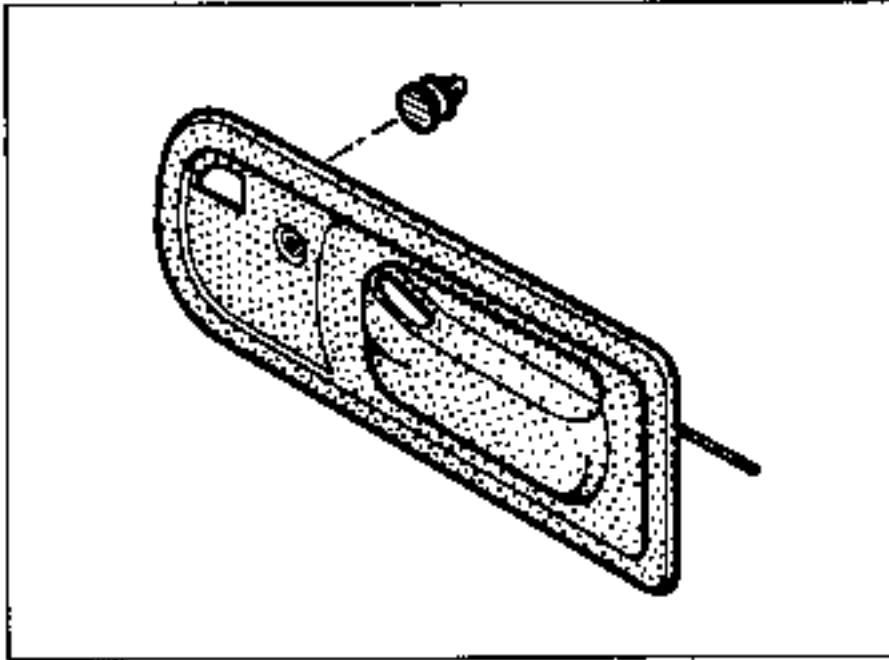

**AUSBAU**

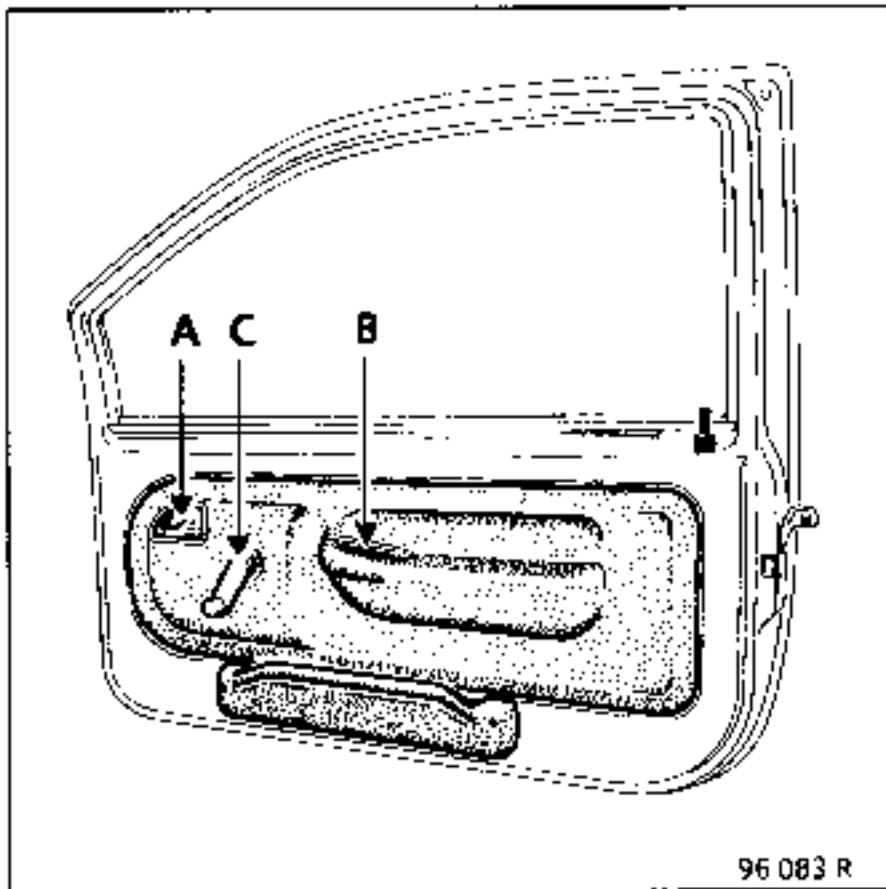

**Ausbauen:**

**Ausbauen:**

- den Öffnungsgriff (A)
- den Innengriff (B)
- die Kurbel des Fensterhebers (C)
- die Verkleidung, dabei vorsichtig das Mastic-Dichtband abtrennen.

Beim Einbau das Mastic-Dichtband,  
Teile-Nr. 7701 423 330, auswechseln  
(siehe Technische Note 219).

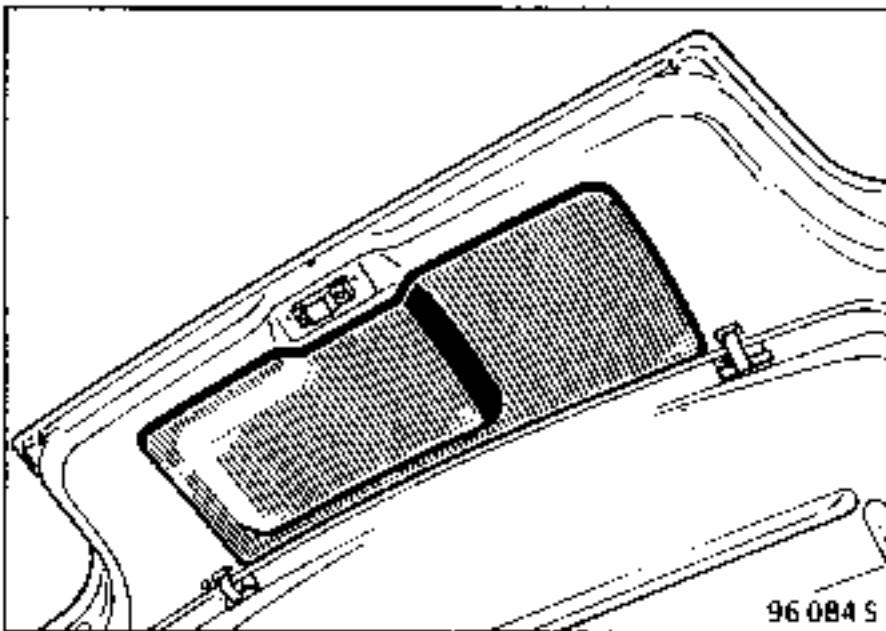
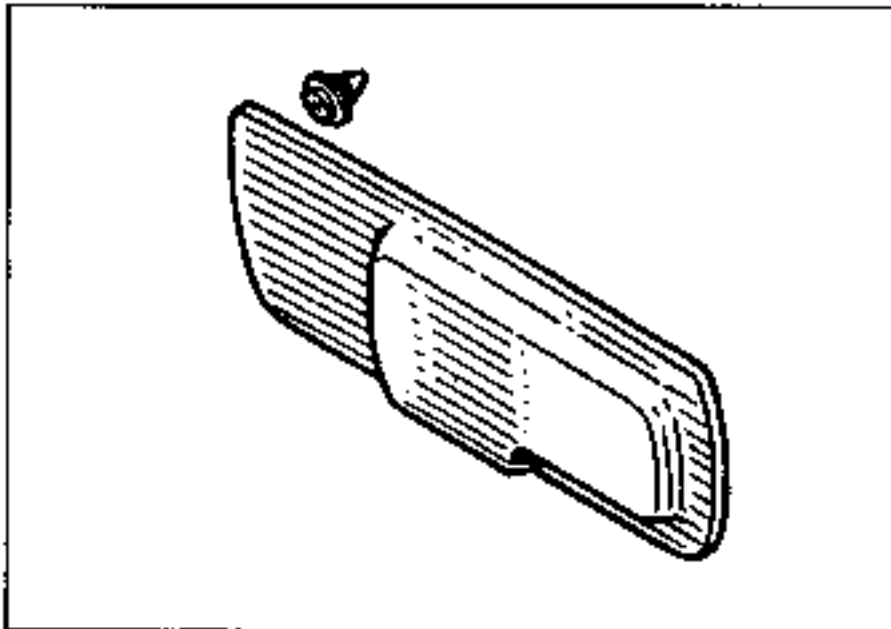

Die Verkleidung lösen, dabei das Mastic-Dichtband abtrennen.

Beim Einbau das Mastic-Dichtband,  
Teile-Nr. 7701 423 330, austauschen  
(siehe Technische Note 219).

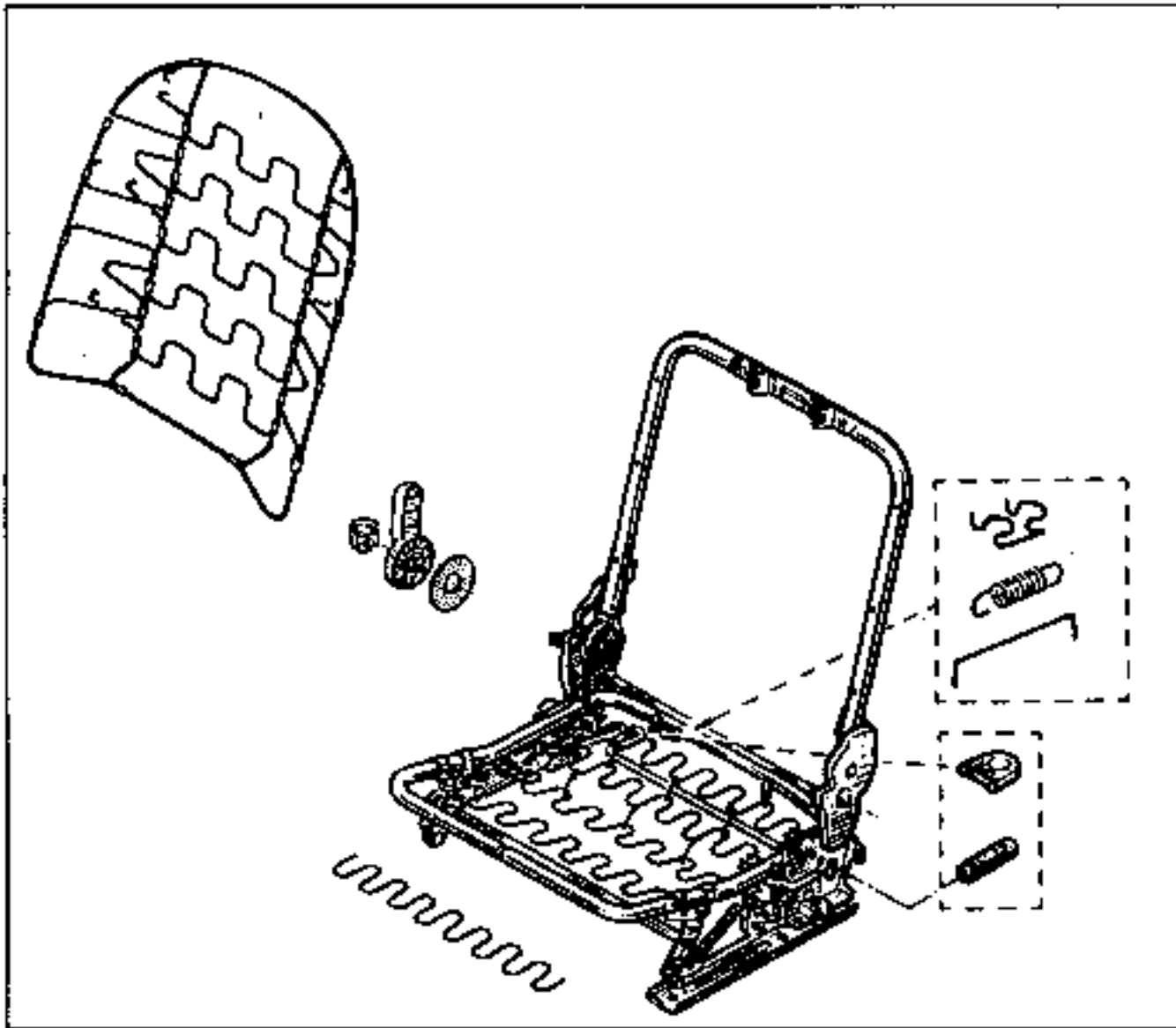

AUSBAU (Zwei Möglichkeiten)

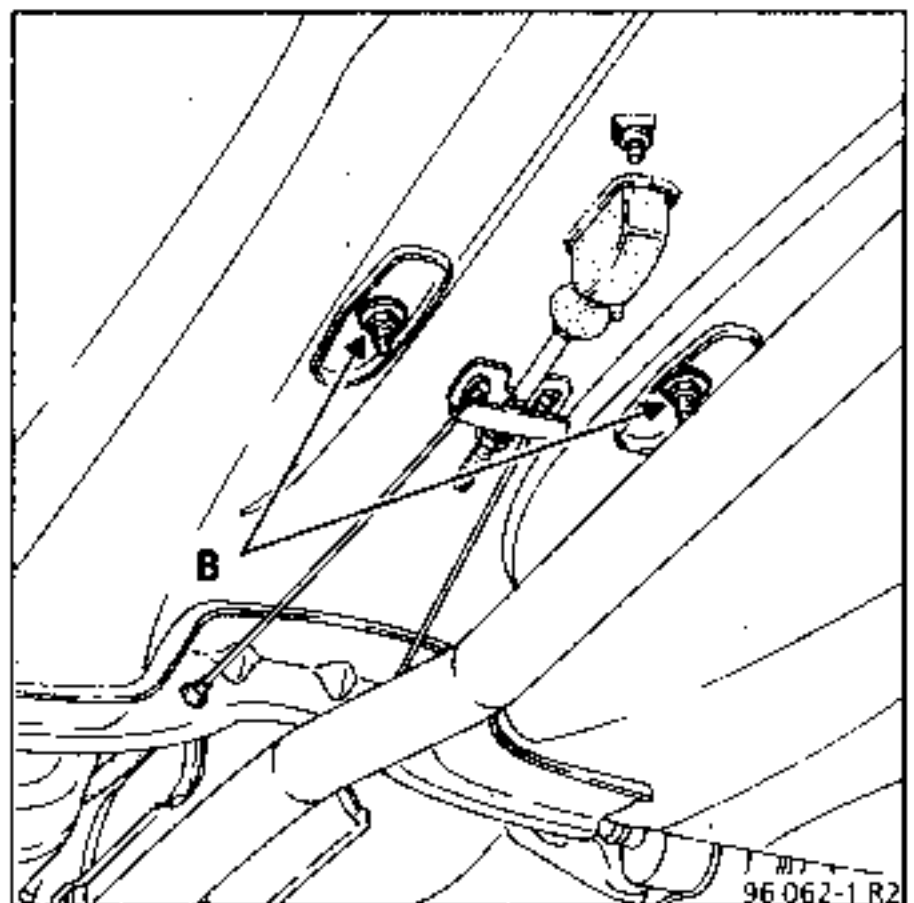
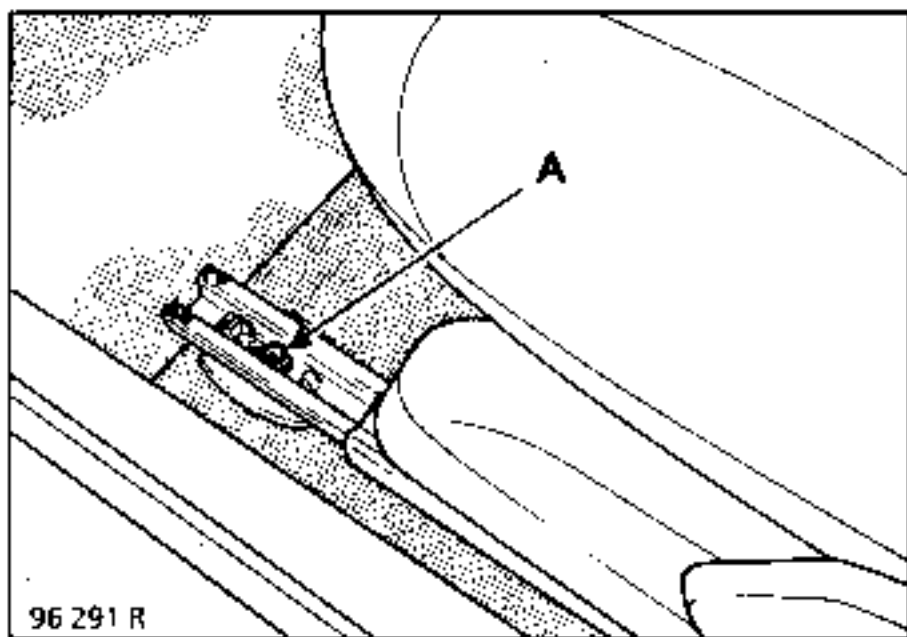

①

Ausbauen:

- die seitlichen Befestigungen (A)
- die mittleren Befestigungen von unten her (B)

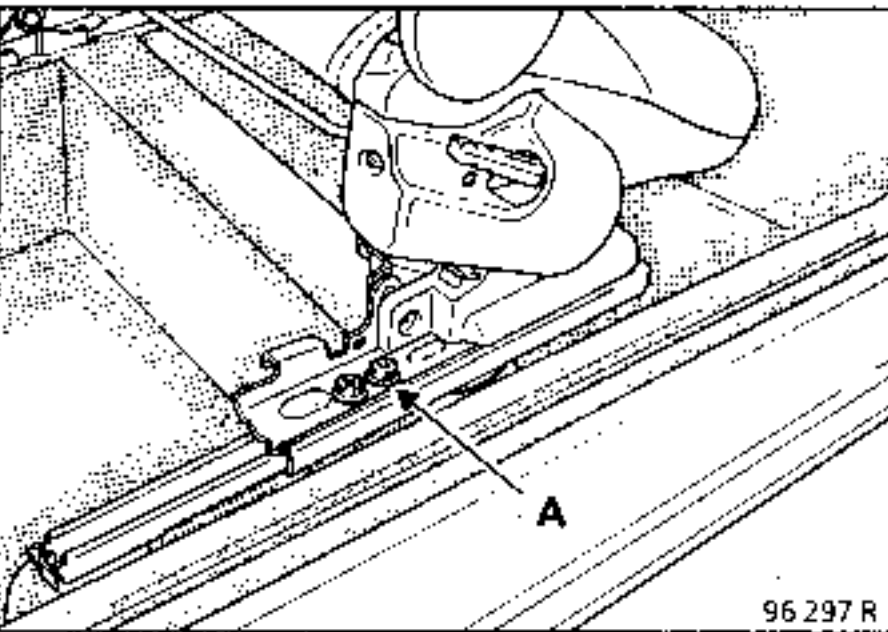
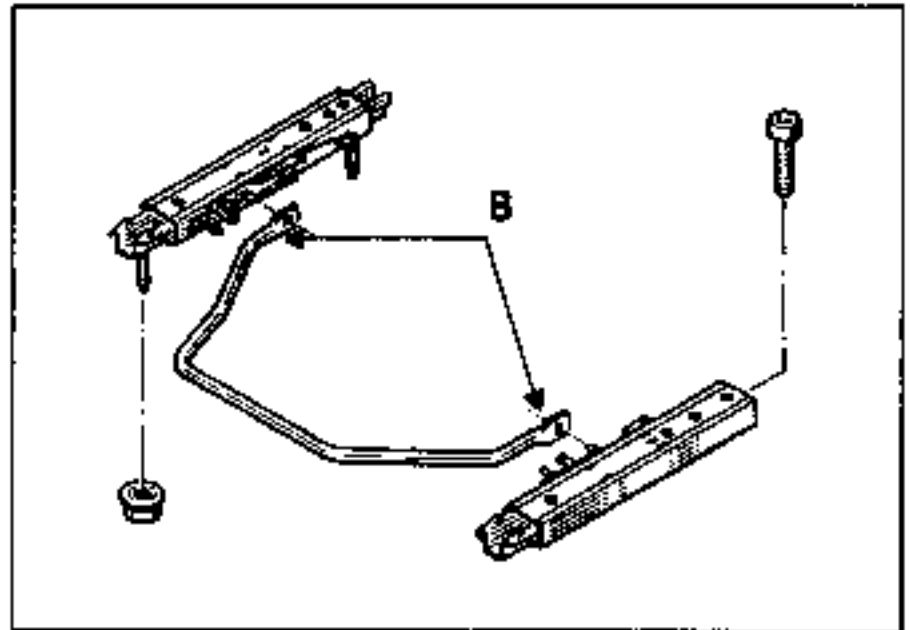
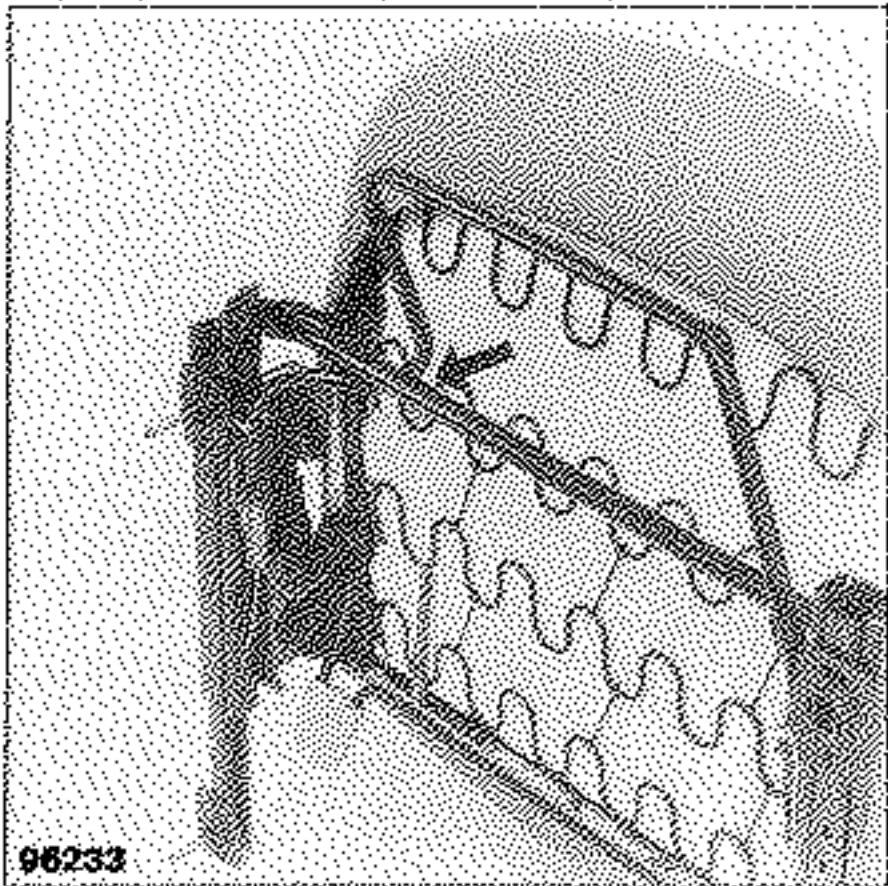

2

- Die Spannleiste lösen (siehe Photo) und (B).
- Die Schrauben der Gleitschienen (A) ausbauen.

AUSBAU

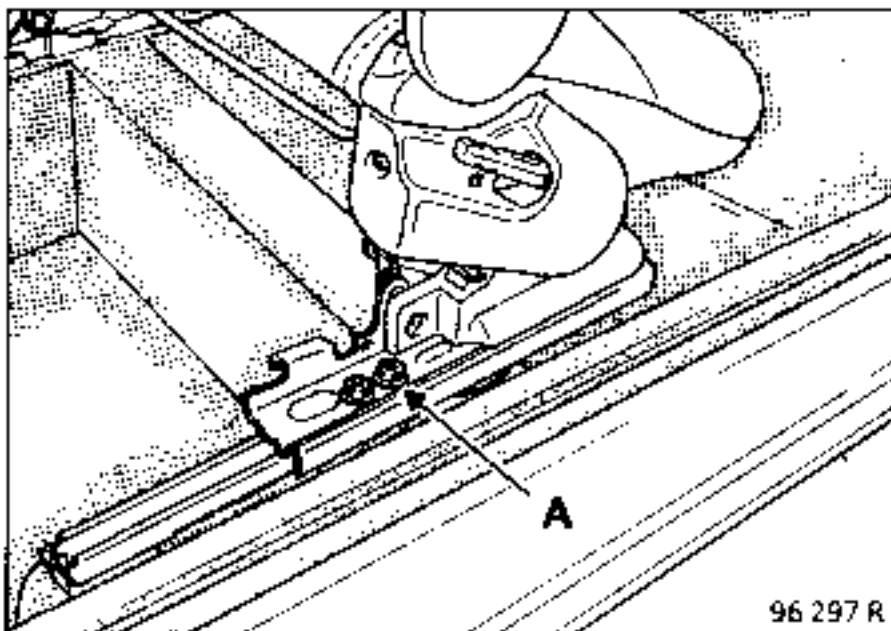
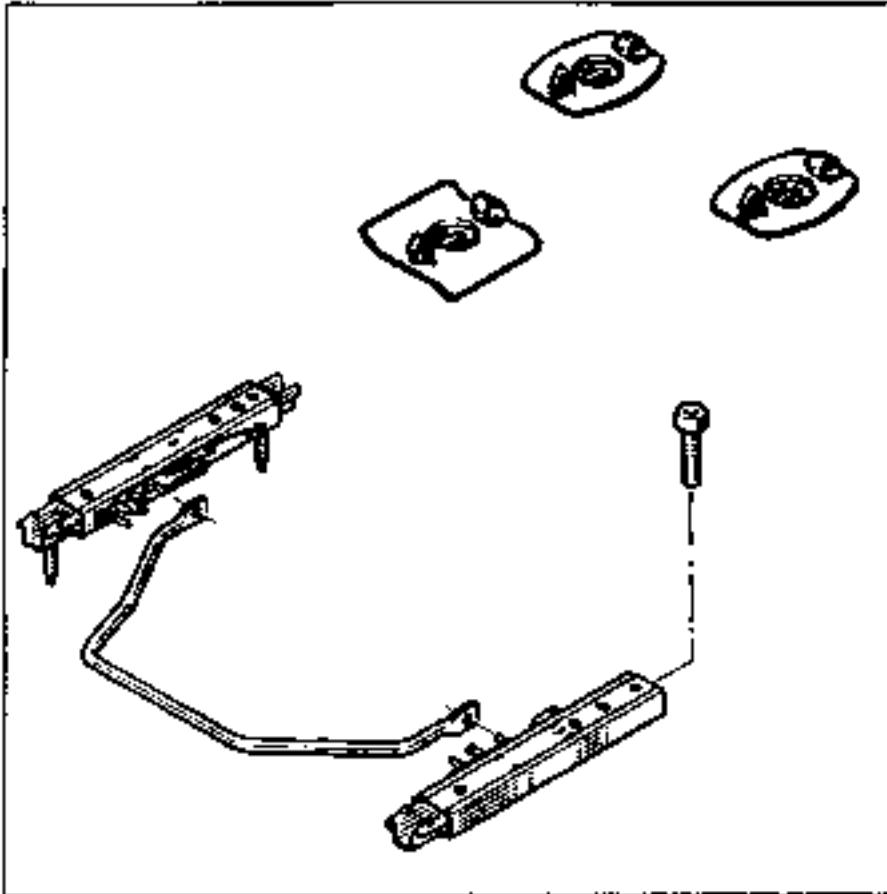

Nach Ausbau des Sitzes die Gleitschienen vom Sitzgestell lösen.

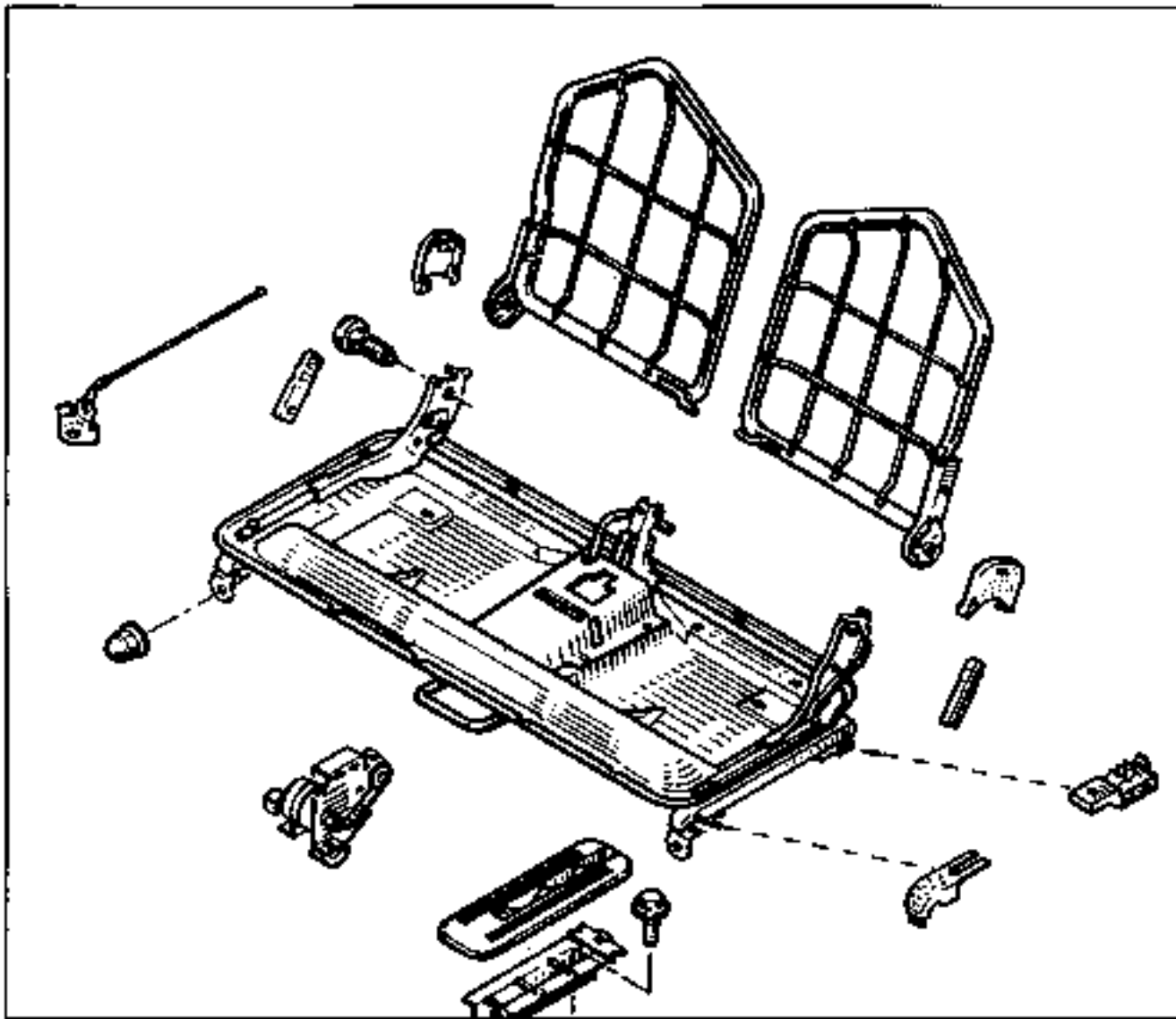

**WICHTIG:** Wird bei starker Beschädigung die Geometrie des hinteren Sitzbankgestelles beeinträchtigt, muß das Gestell aus Sicherheitsgründen ausgetauscht werden (Spiel, Toleranzen und korrektes Einrasten der Verriegelung).

Das Gestell wird mit Sitzschienen geliefert. Bei allen Aus- und Einbauarbeiten muß unbedingt die Arbeitsmethode sowie das vorgeschriebene Anzugsdrehmoment der Befestigungen von 2 daNm beachtet werden.

### AUSBAU

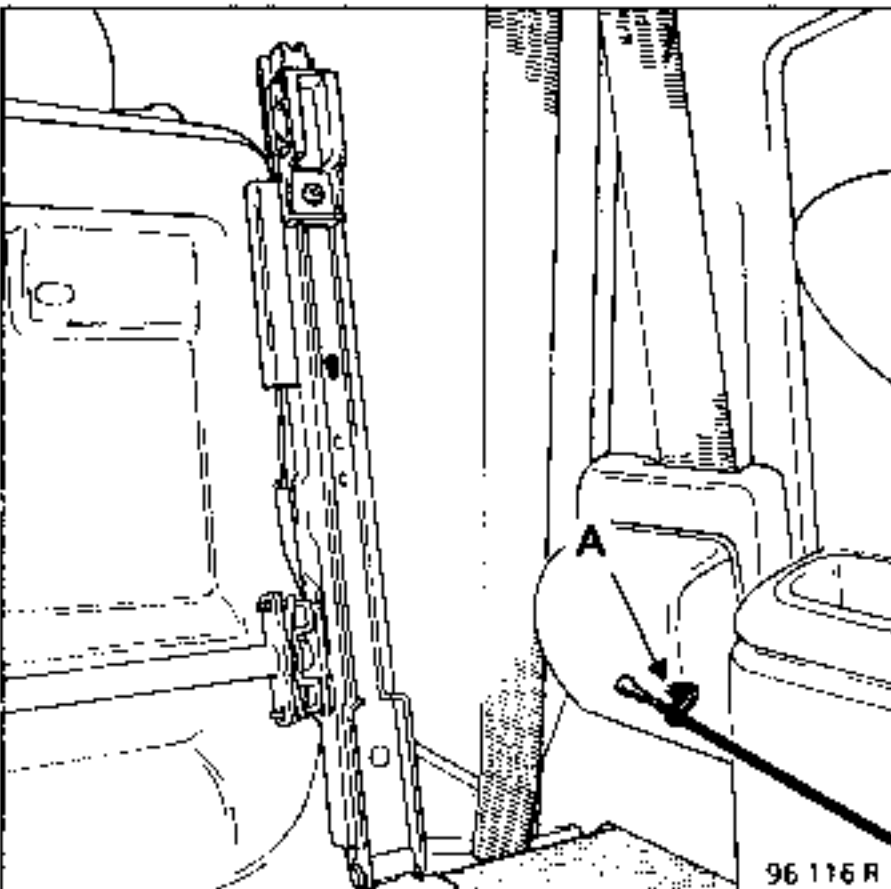

Die Rückenlehnen auf die Sitzkissen umklappen, die Sitzbank nach vorne schieben und die Klemme des Haltezug (A) lösen.

Den Haltezug aushängen und die Sitze wieder korrekt plazieren.

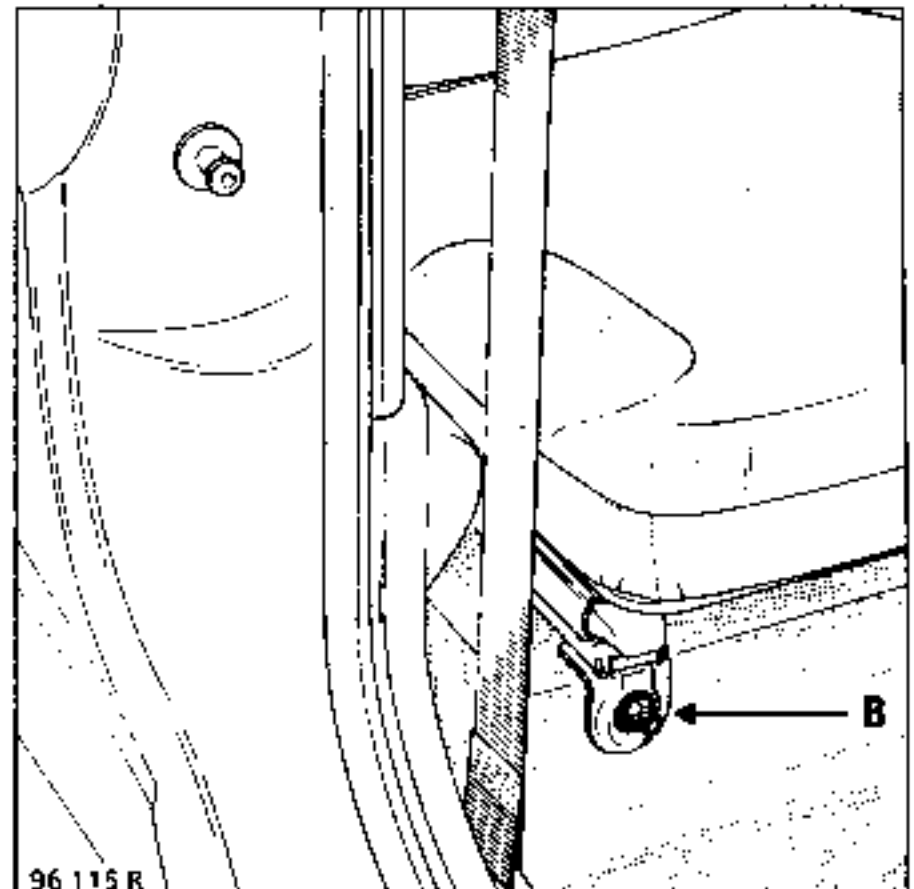

Die Befestigungen (B) ausbauen.



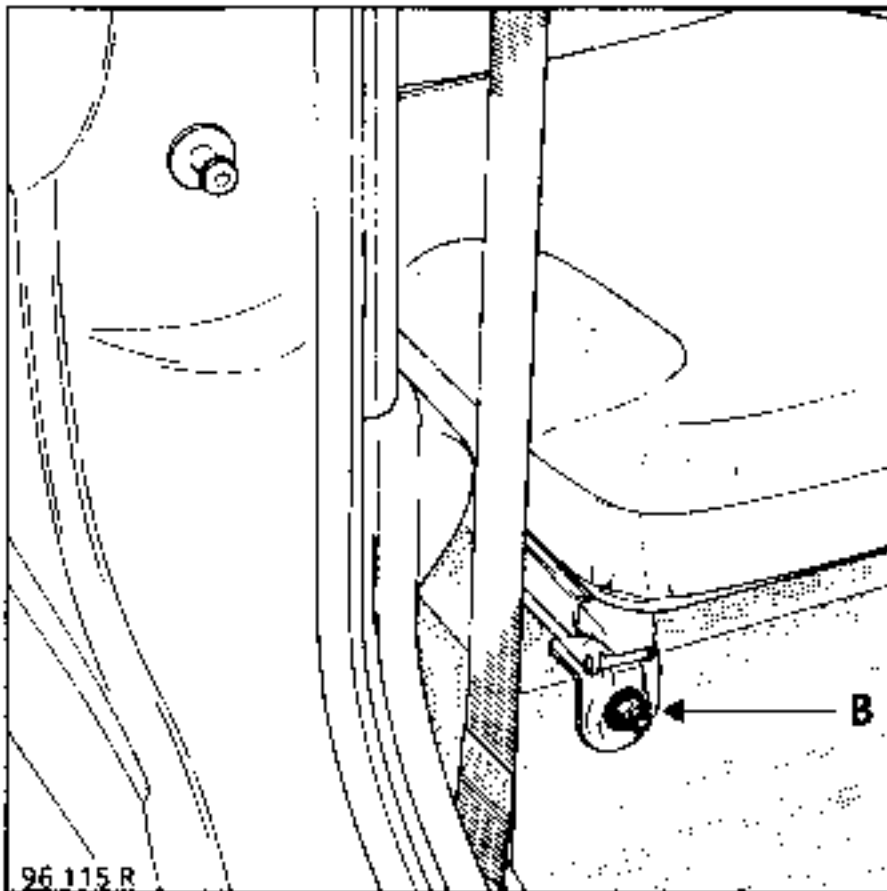

## **EINBAU**

Die Sitzbank wieder korrekt plazieren.

Die Muttern (B) aufschrauben, ohne sie festzuziehen.

Die Sitzbank nach vorne schieben.

Den Sicherheitshaken anbringen.

Den Haltezug wieder anbringen und befestigen.

Die Sitzbank umklappen und in die Verriegelung einrasten.

Ist die Sitzbank verriegelt, die beiden selbstsichernden Muttern mit 2 daNm festziehen.

## **WICHTIG: (bei jedem Ausbau)**

Die selbstsichernden Muttern müssen systematisch ausgetauscht werden.

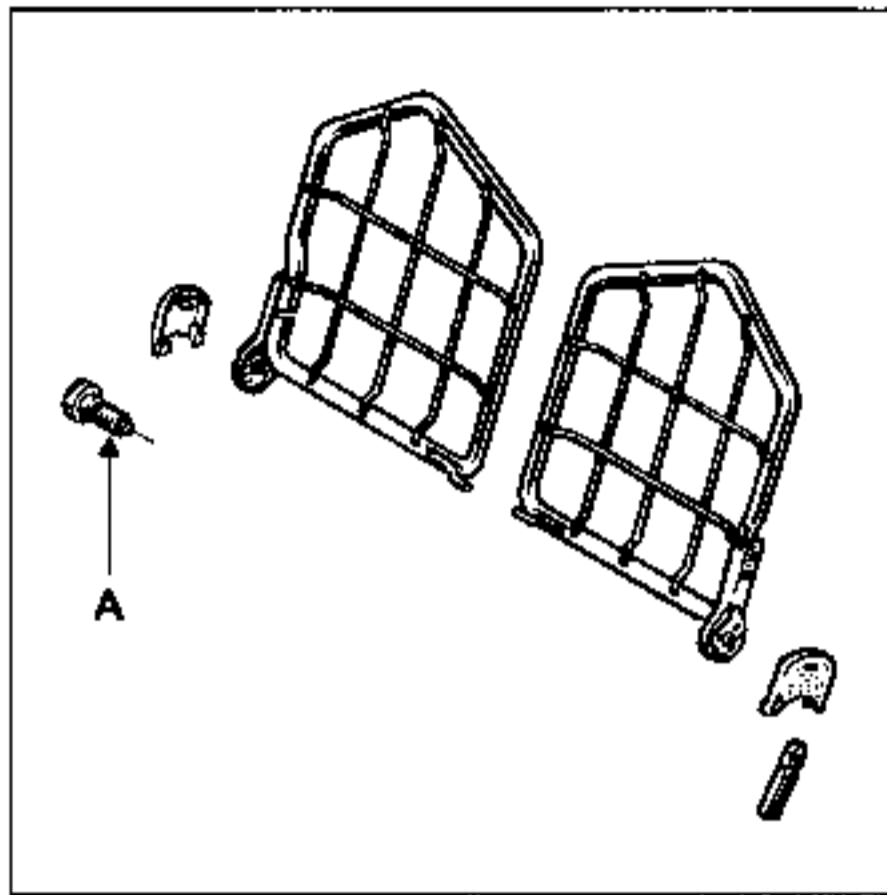

**HINWEIS:** Die Gestelle der Rückenlehnen werden mit Bezügen geliefert.

**AUSBAU**



Die Kunststoffabdeckungen der Gelenke der Rückenlehne entfernen.

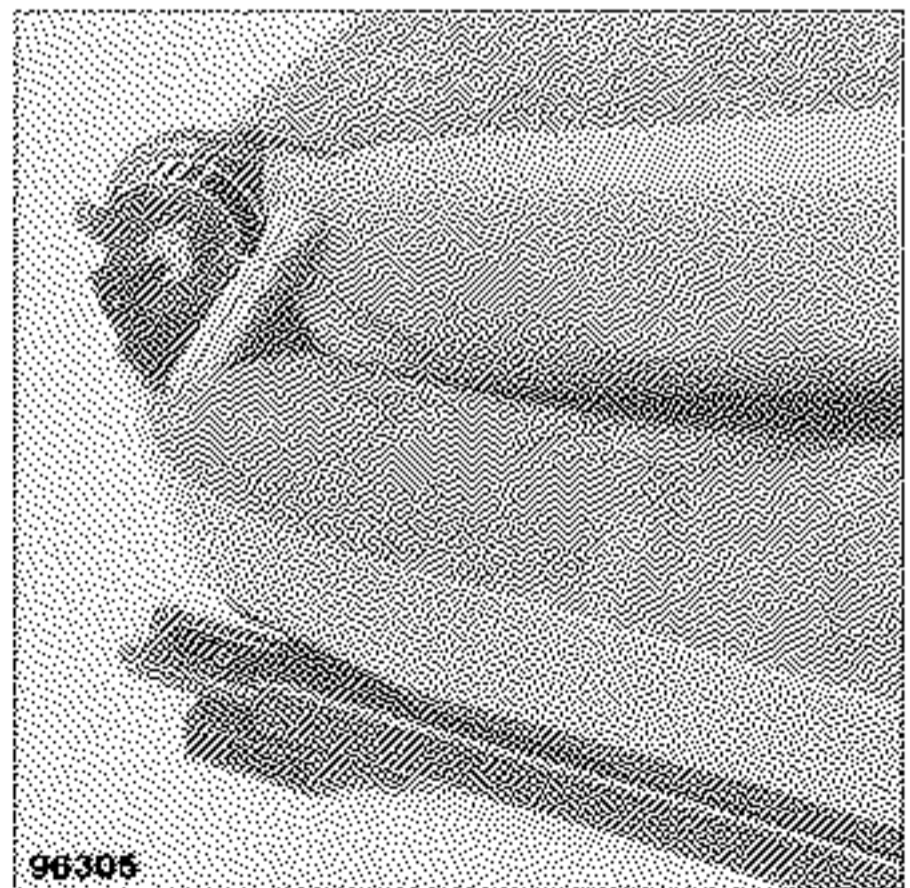

Die Rückenlehnen nach vorne kippen und die Befestigungen ausbauen. Eine Schraube pro Rückenlehne.

Das Gelenk lösen, dabei den Griff nach vorne drücken und festhalten (siehe Abbildung).

Die Rückenlehnen ausbauen, sie hierzu seitlich entfernen.

**HINWEIS:** Um das Gelenk wieder zu befestigen, muß der Griff, wie beim Ausbau, nach vorne gedrückt und in dieser Stellung gehalten werden, damit das Gelenk seine korrekte Stellung einnehmen kann.

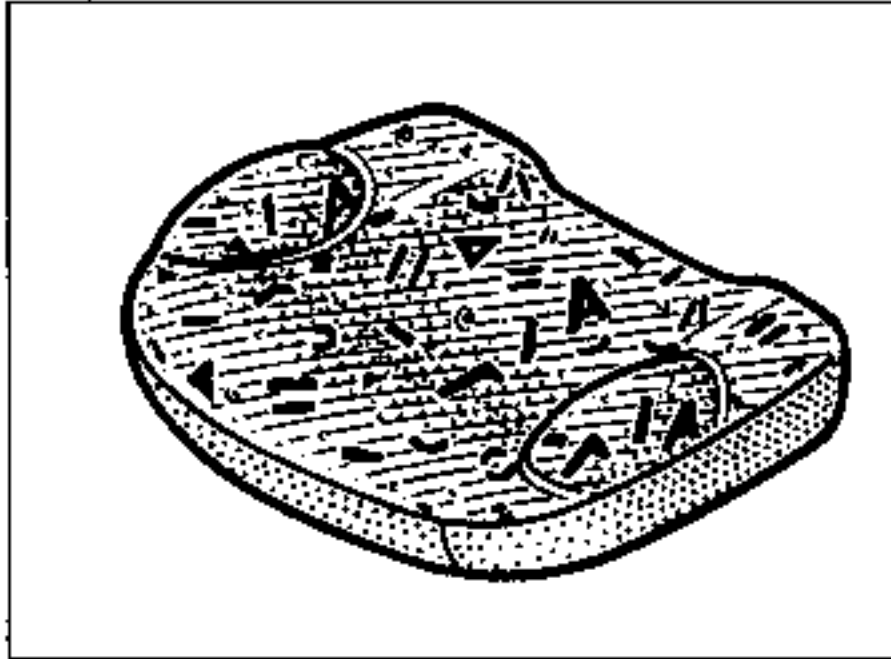

AUSBAU

**HINWEIS:** Sitzbezüge und Schaumstoffpolster sind miteinander verbunden und nicht einzeln lieferbar.

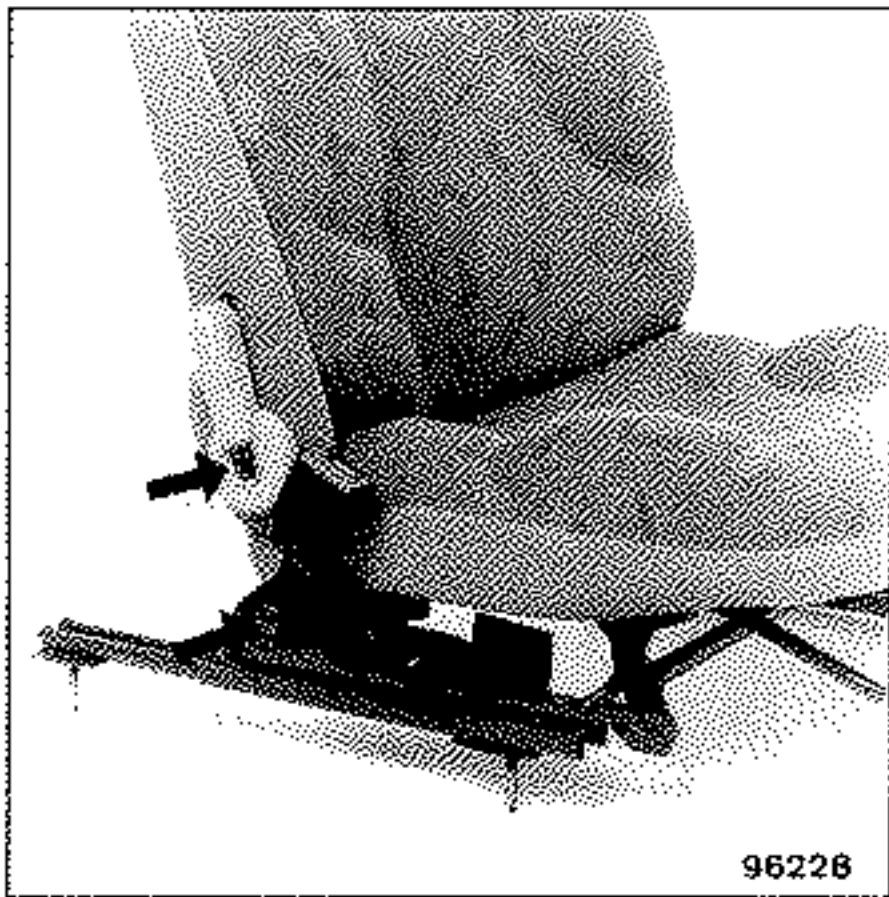

Nach Ausbau des Sitzes die Betätigungen lösen.

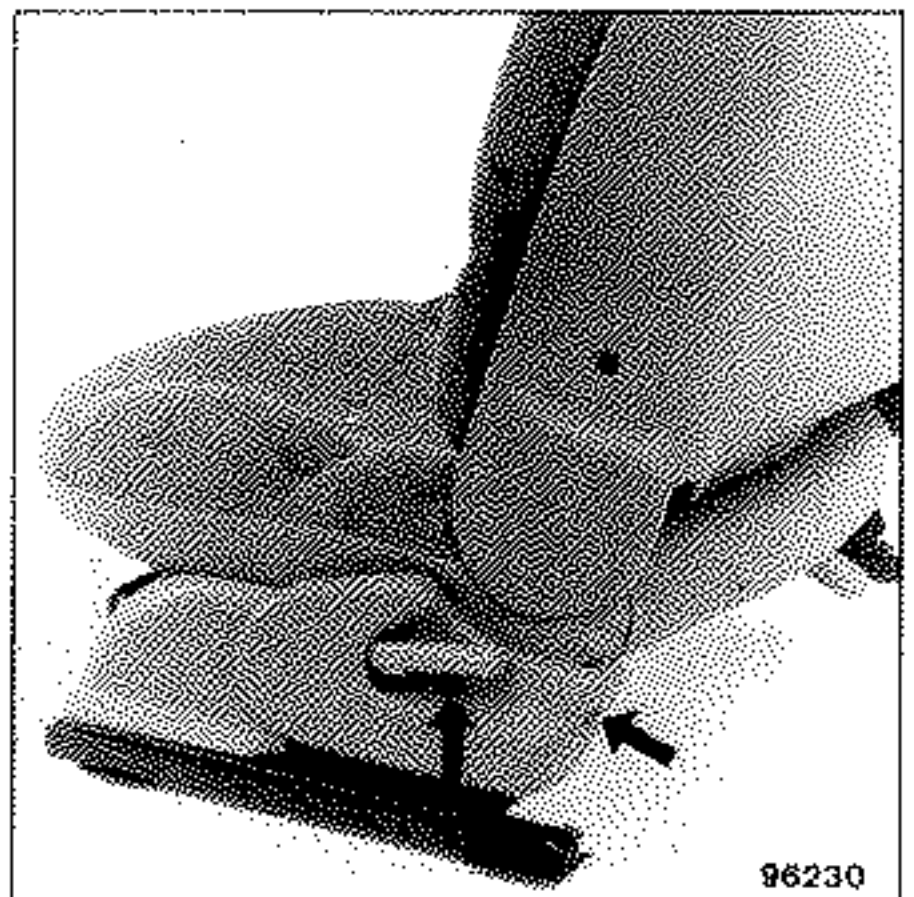

Die hintere Schienenabdeckung ausbauen (zwei Schrauben).

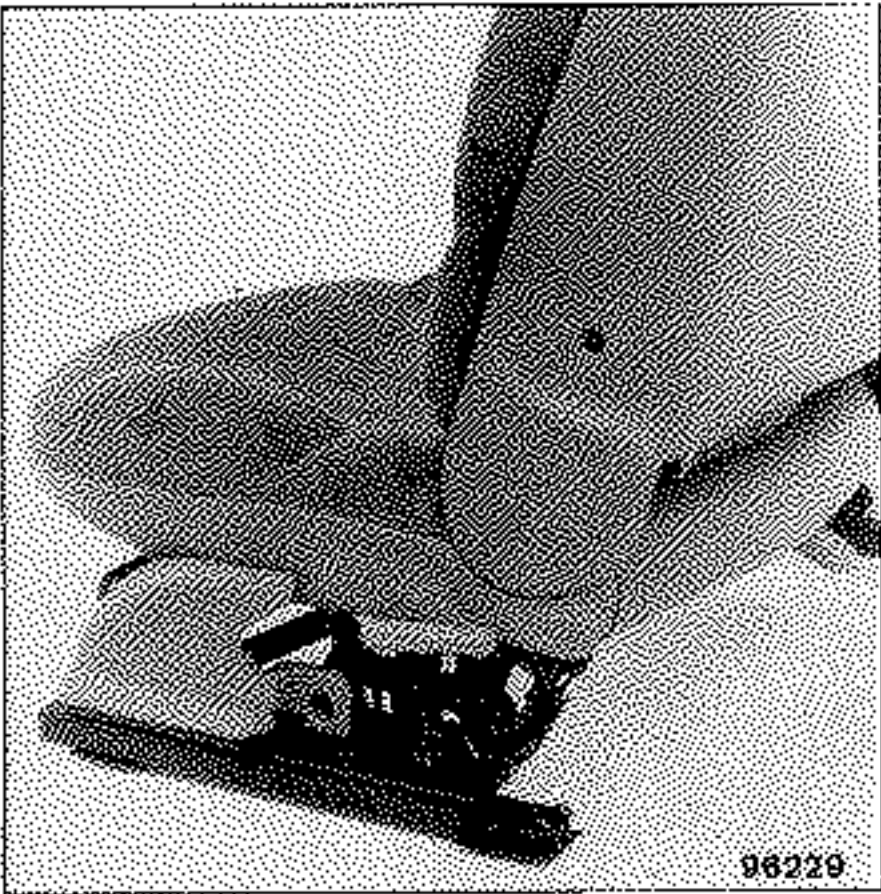

Die vordere Abdeckung der Sitzschiene  
(15 Schraube) ausbauen.

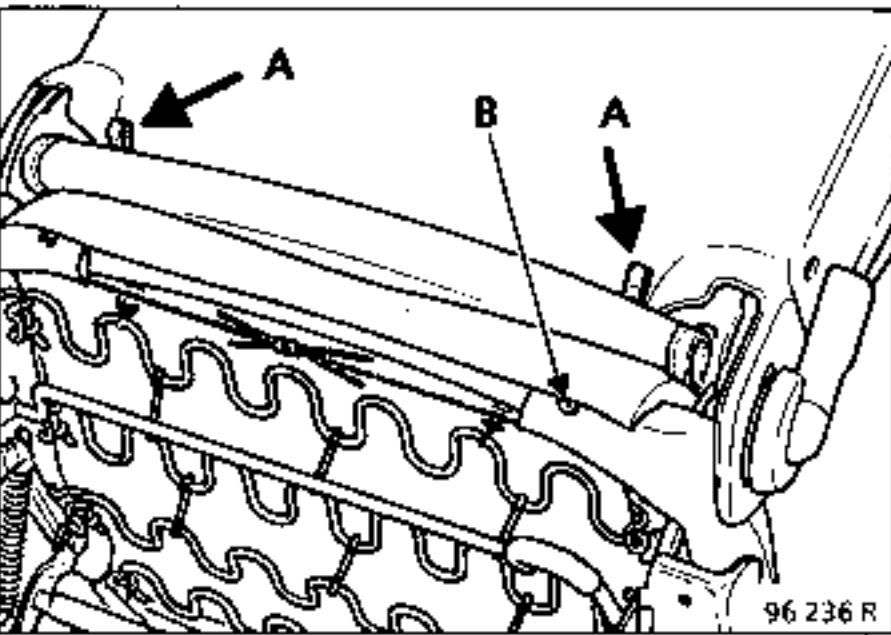

Die beiden Halteklammern (A) abtrennen und die  
beiden anderen Klammern (B) entfernen.

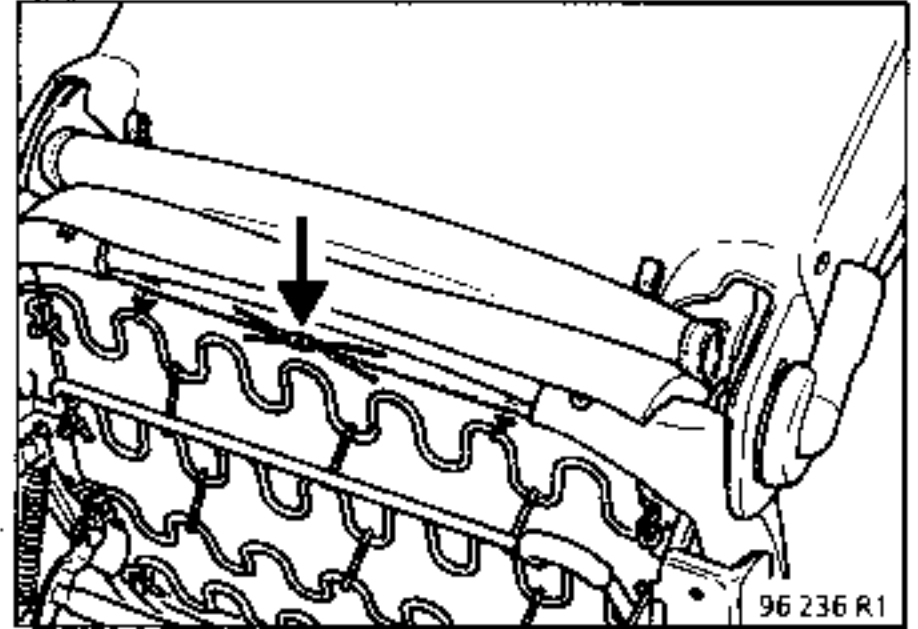

Die Spannkordel des Bezuges lösen.  
Schaumstoff/Bezug entfernen.

Einbau:

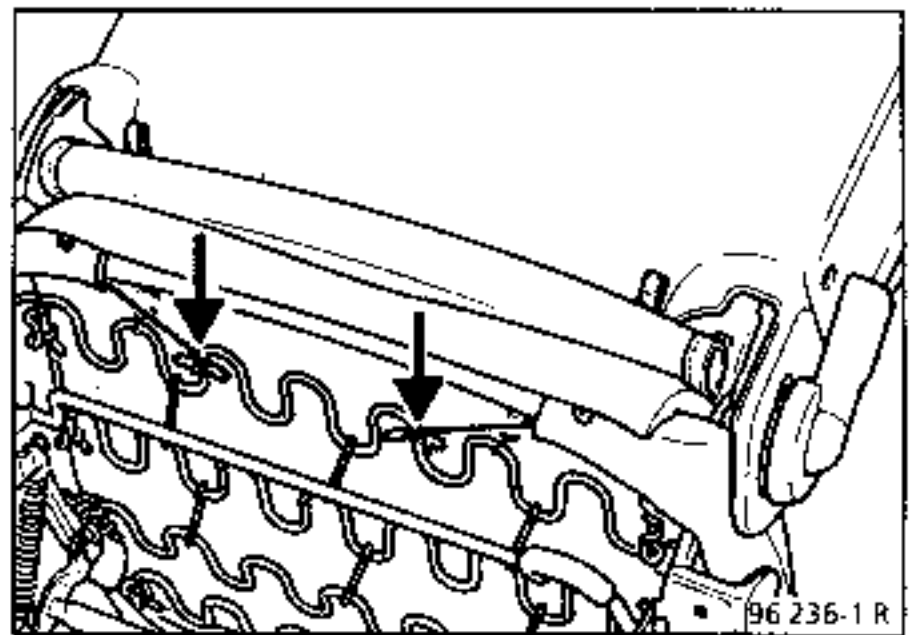

Den Bezug mittels Spannkordel spannen.  
Die Spannkordel an den Federn des Sitzkissens  
anknupfen.

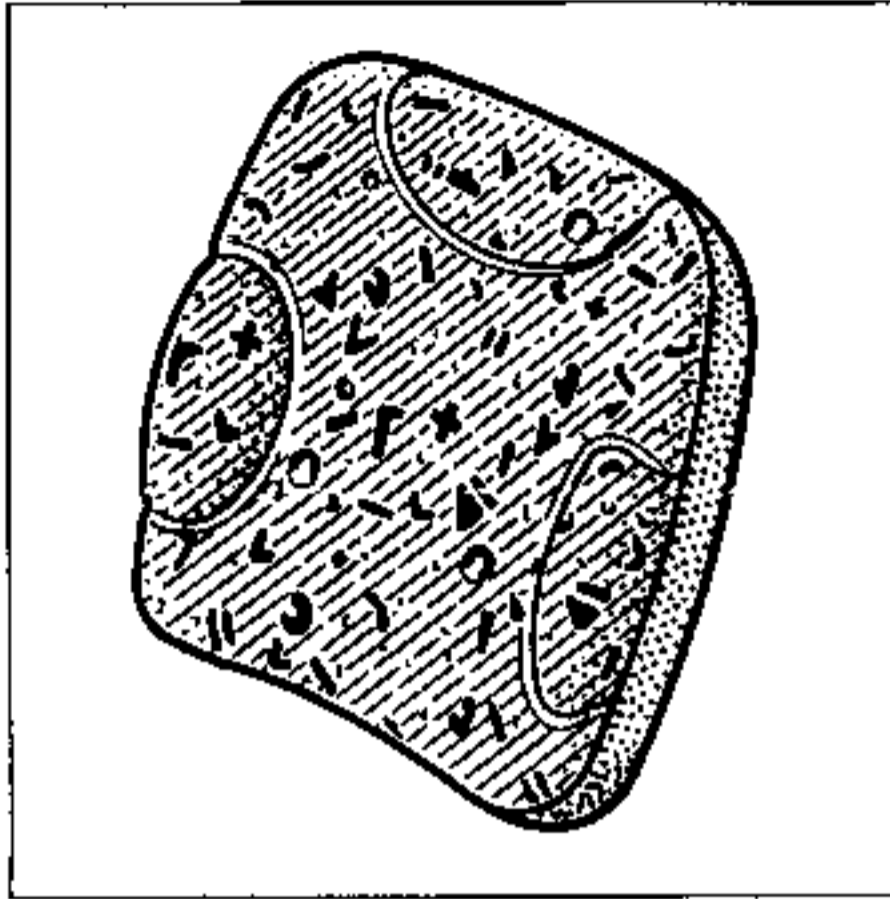

AUSBAU

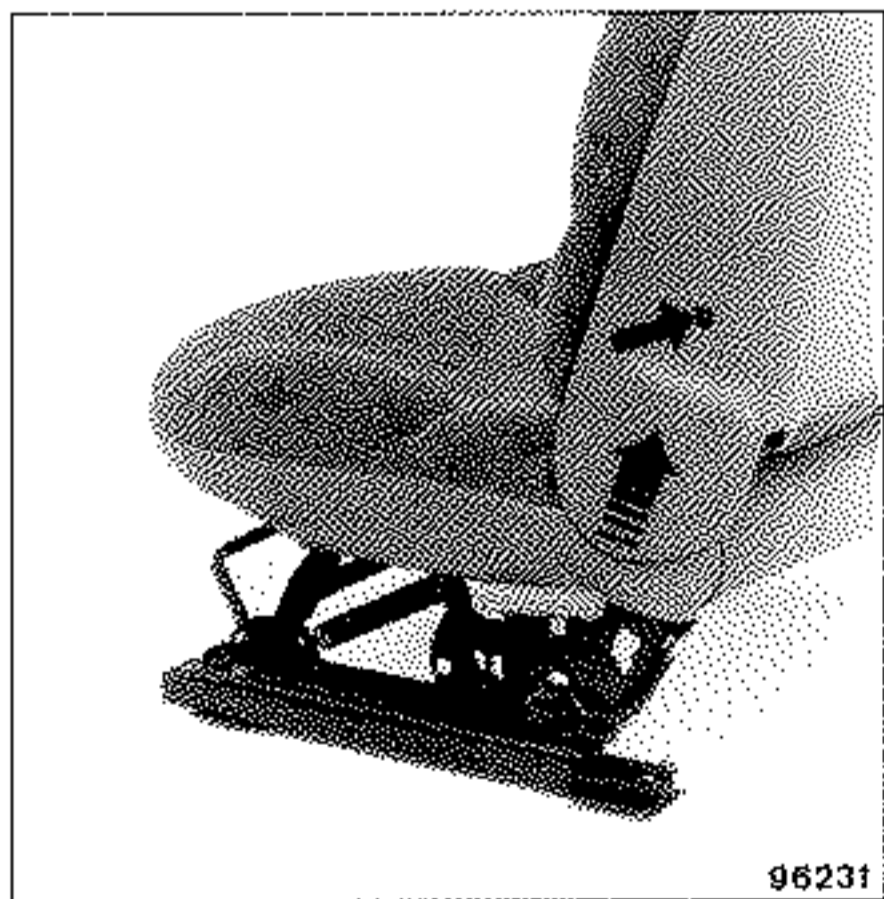

96231

Die Befestigungen der Kunststoffpartie der Rückenlehne vom Sitz entfernen.  
(1 Schraube auf jeder Seite).

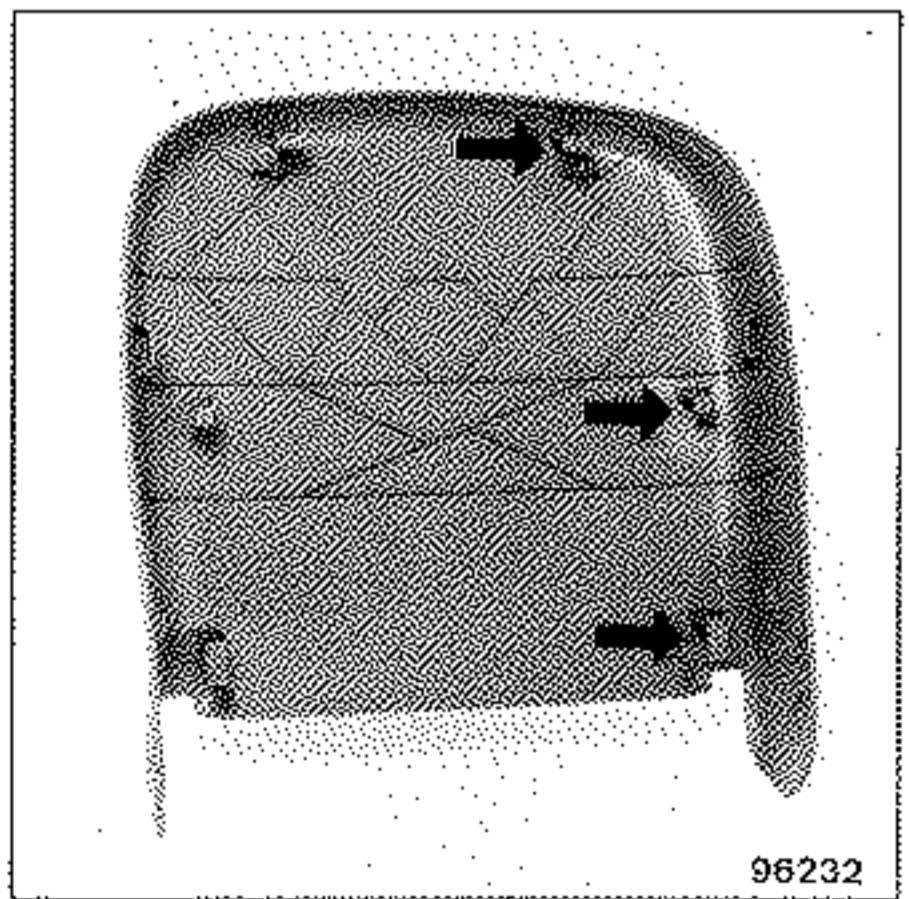

96232

Die Kunststoffabdeckung der Rückenlehne nach oben schieben und ausbauen, um die sechs Haken zu entfernen.

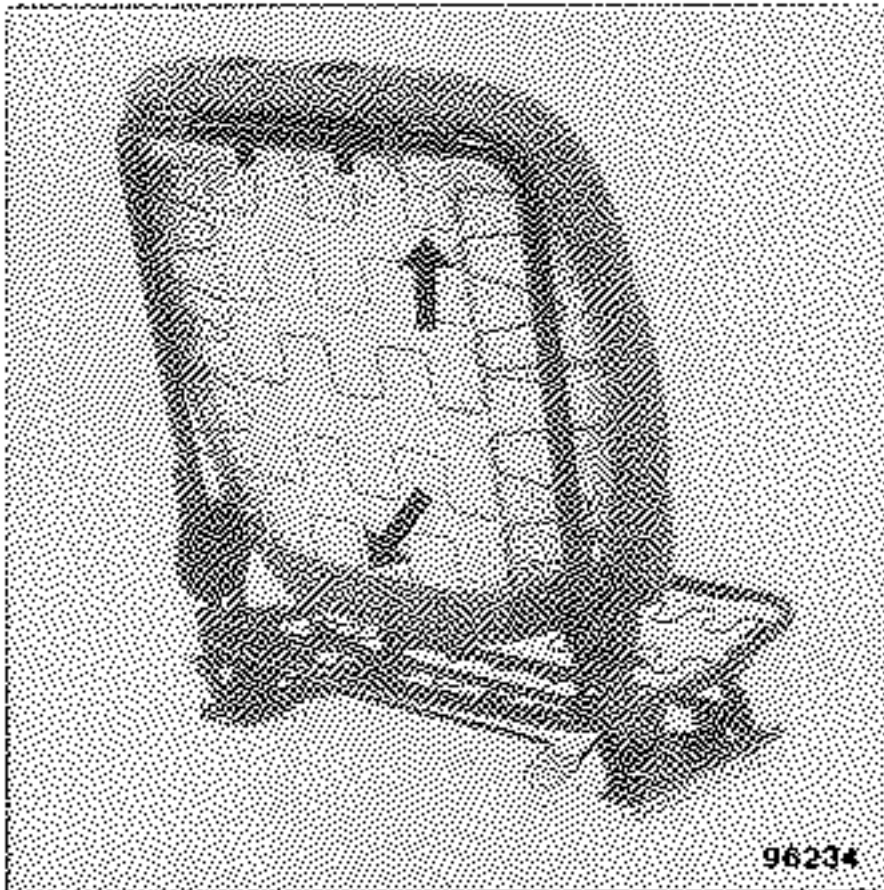

Die Klammern abtrennen (Halteklammern).

Die Spannkordel des Bezuges lösen.

**SCHAUMSTOFF / BEZUG AUSBAUEN.**



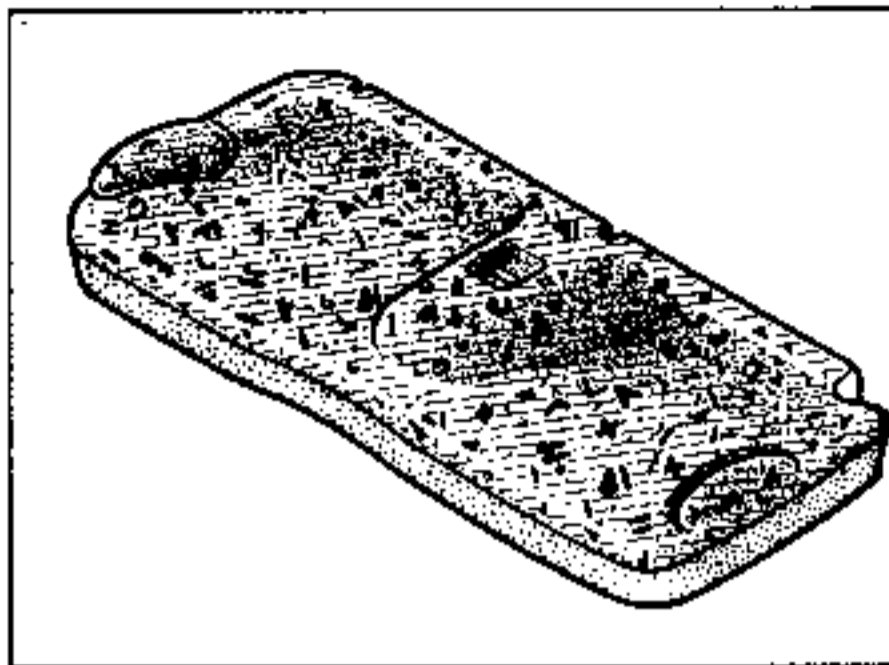

**WICHTIGE HINWEISE ZUR SICHERHEIT:** Zum Einbau der Sitzbank muß unbedingt die Methode, die Reihenfolge und das Anzugsdrehmoment der Befestigungen der Sitzbank beachtet werden.

#### AUSBAU



Nach Ausbau der Sitzbank die beiden Kunststoffabdeckungen der Gelenke der Rückenlehne entfernen.

#### AUSBAU DER RÜCKENLEHNEN

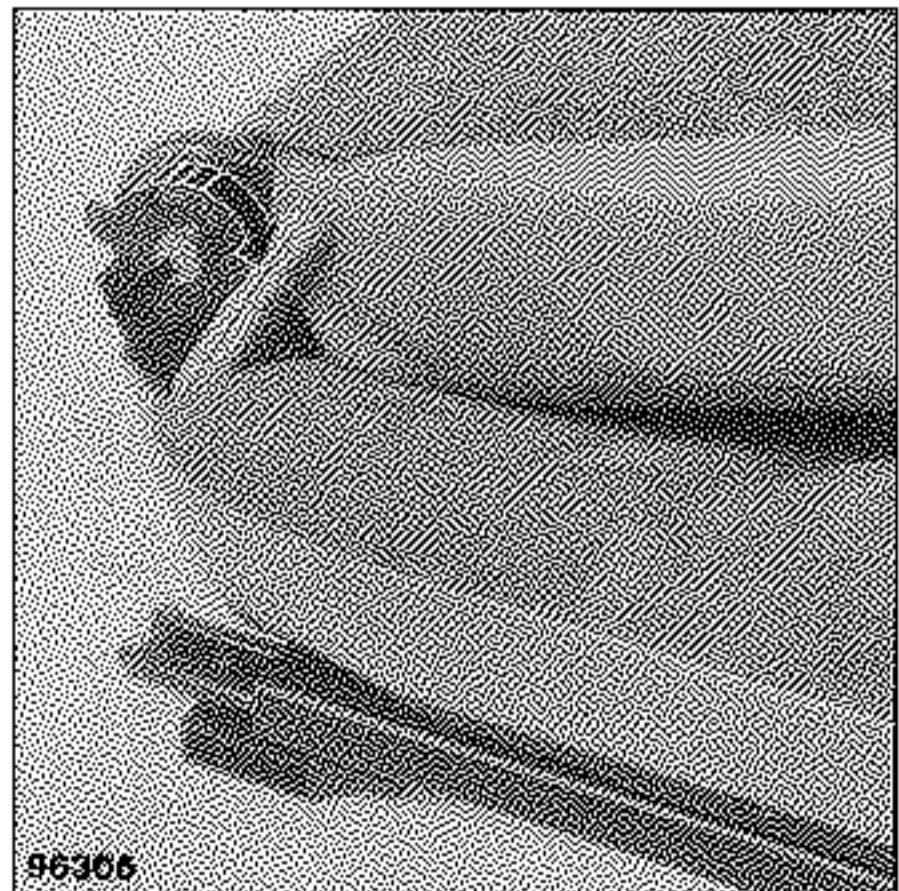

Die Rückenlehnen nach vorne kippen und die Befestigungen ausbauen. Eine Schraube pro Rückenlehne.

Das Gelenk lösen, dabei den Griff nach vorne gedrückt halten.

Die Rückenlehnen ausbauen, sie hierzu seitlich abnehmen.

**HINWEIS:** Um das Gelenk wieder zu befestigen, muß der Griff gedrückt gehalten werden, wie beim Ausbau, damit das Gelenk seine korrekte Stellung einnehmen kann

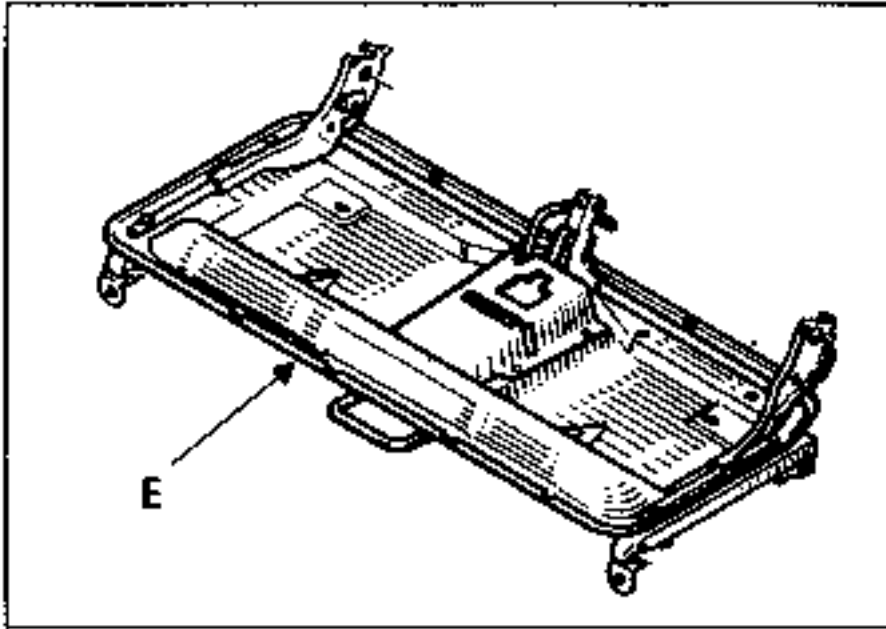

Die Metallhalterungen am Gestellrahmen (E) rundum aufbiegen.

Die Spannkordel des Bezuges lösen und den Schaumstoff/Bezug entfernen.

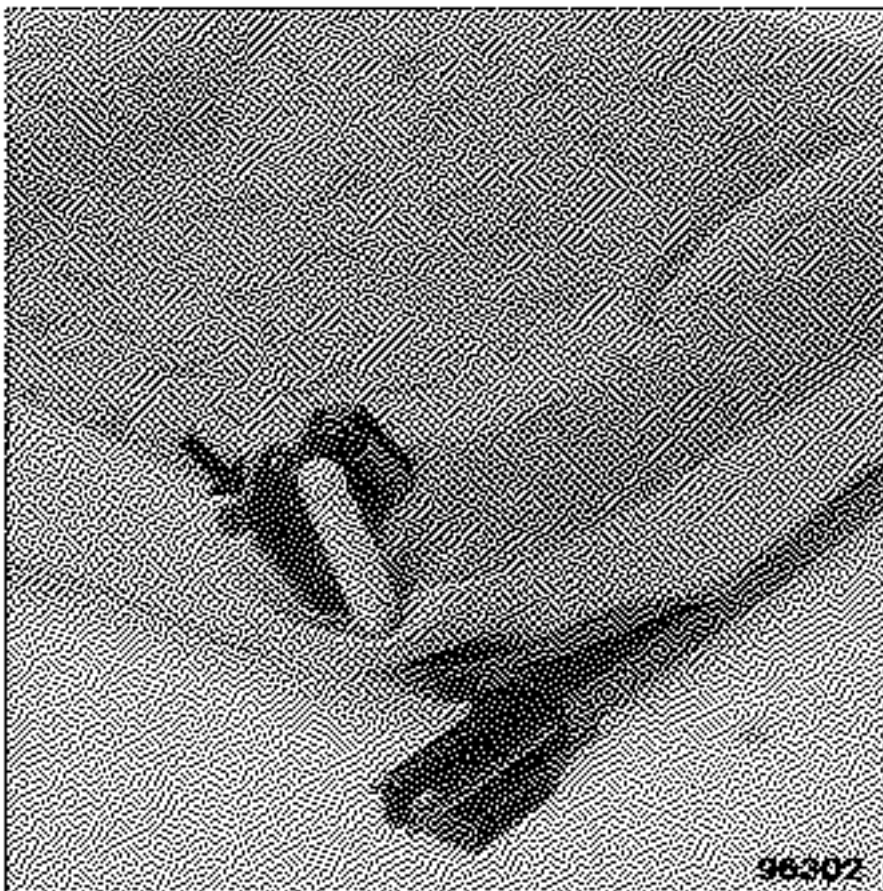

Darauf achten, daß der Bezug an den Gelenken nicht beschädigt wird.



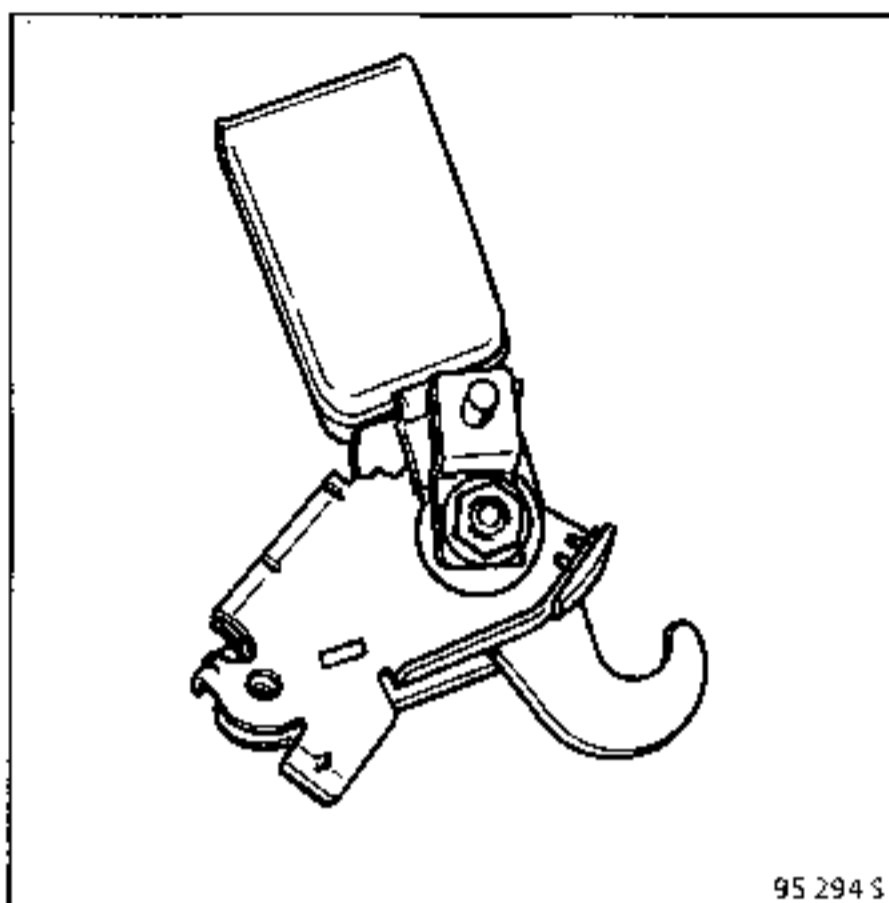

**HINWEIS:** Zum Ausbau der Gurtschlösser der hinteren Sicherheitsgurte müssen dieselben Arbeiten durchgeführt werden.

**AUSBAU**

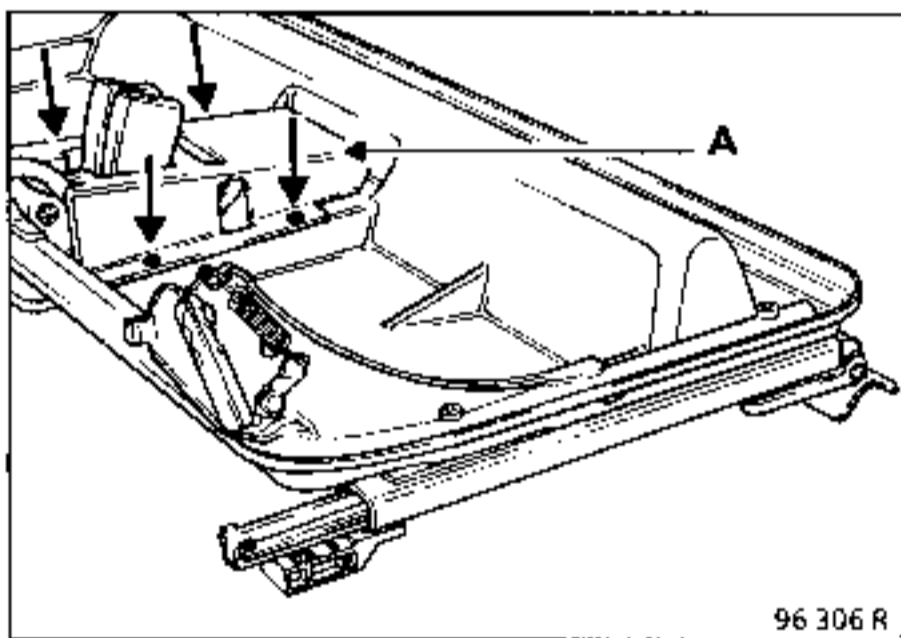

Nach dem Abgarnieren die vier Haltenieten, die die Kunststoffabdeckung (A) halten, entfernen.

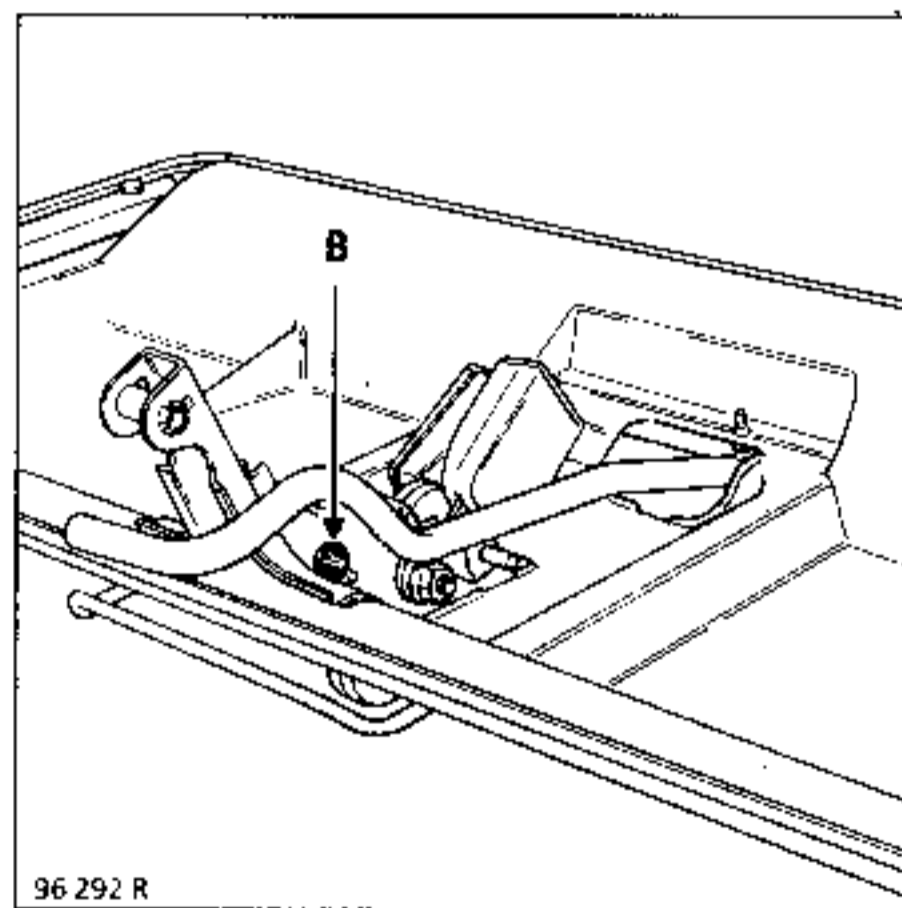

Den Halteclips (B) entfernen, dabei auf die Position der Feder achten. Zum Einbau muß der Halteclips auf jeden Fall durch einen neuen ersetzt werden.  
Den Bolzen, der durch den Halteclips gehalten wird, entfernen.

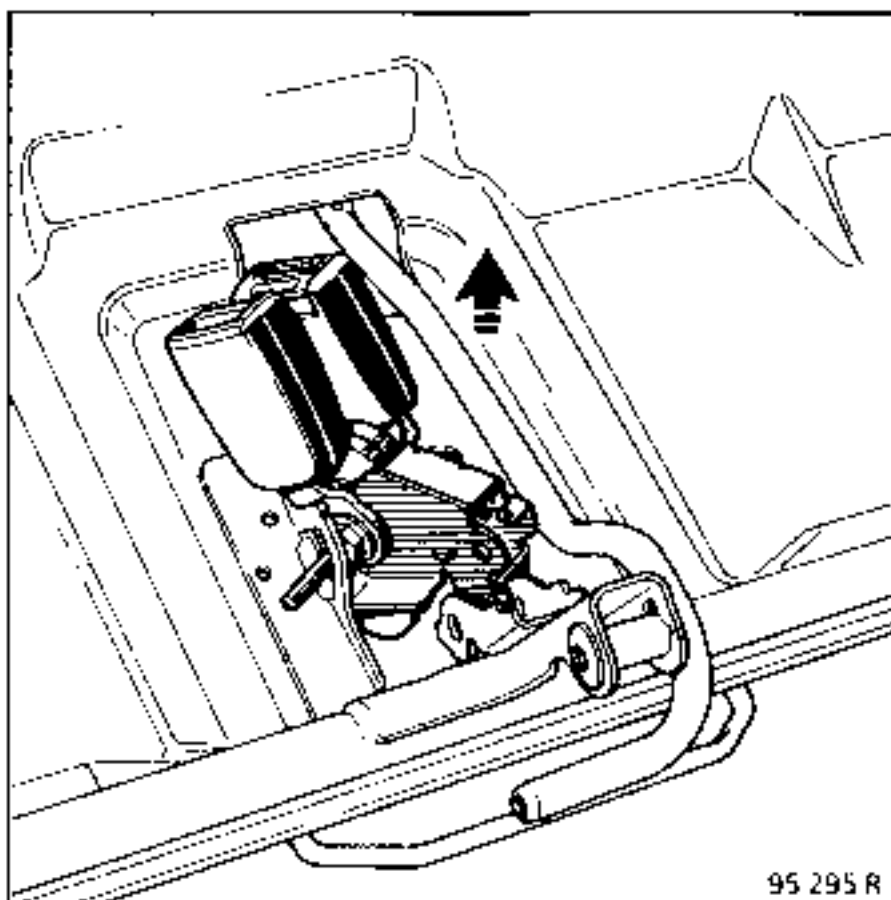

Die Verriegelung nach oben herausnehmen (siehe Abbildung).

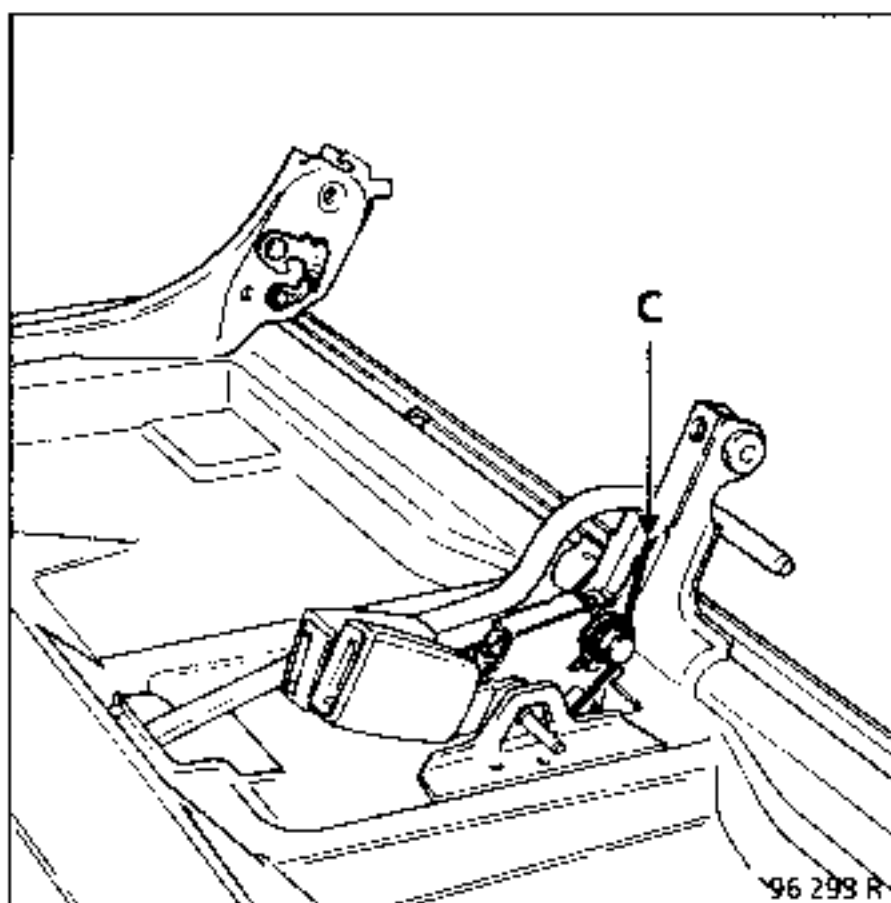

Beim Einbau auf die korrekte Position der Feder (C) achten.