

RENAULT

NT 6012A

TTY

Öle für Getriebe und Achsantriebe

Alle Typen

Betroffene Unterkapitel: 04A - 21A - 21B - 23A - 26A

Für die Schmierung der Getriebe und Achsantriebe verwendete Öle.

ACHTUNG: Wird ein anderes als das vorgeschriebene Öl verwendet, kann das Getriebe stark beschädigt werden.

Zum Befüllen der Getriebe PK und PF siehe die entsprechende Technische Note.

Hinweis: Die in der Technischen Note enthaltenen Vorsichtsmaßnahmen für die Lagerung von Getriebeölen beachten.

Ausgabe 6

77 11 329 821

AUGUST 2004

Edition Allemande

Die vom Hersteller vorgeschriebenen Reparaturmethoden in vorliegendem Dokument wurden unter Berücksichtigung der am Tage der Zusammenstellung gültigen technischen Spezifikationen aufgeführt.

Die Reparaturmethoden können abweichen, wenn der Hersteller verschiedene Aggregate oder Teile seiner Fabrikation ändert.

Sämtliche Urheberrechte liegen bei Renault S.A.

Nachdruck oder Übersetzung des vorliegenden Dokuments, auch auszugsweise, sowie die Verwendung des Teile-Nummerierungssystems sind ohne besondere schriftliche Genehmigung von Renault S.A. nicht gestattet.

Öle für Getriebe und Achsantriebe

Inhalt

Seite

04A	SCHMIERMITTEL
------------	----------------------

Getriebeöl: Rat	04A-1
Schaltgetriebeöle: Eigenschaften	04A-2
Automatikgetriebeöl: Eigenschaften	04A-5
Quickshift-Getriebeöl: Eigenschaften	04A-7
Hinterachsgetriebeöl: Eigenschaften	04A-8

I - EINFÜHRUNG:

Getriebeöle sind Hightech-Produkte, die einige Vorichtsmaßnahmen erfordern, um zu verhindern, dass Wasser in das Öl gelangt, welches schon in sehr geringer Menge die Qualität des Öls beeinträchtigt und eine Beschädigung des Getriebes bzw. des Achsantriebs verursachen kann.

II - LAGERUNG UND HANDHABUNG:

Die Dichtigkeit sämtlicher zum Gebrauch geöffneter Getriebeöldosen oder -kanister bei Verschluss überprüfen, damit keine Schmutzstoffe oder Wasser eindringen.

III - BESONDERHEITEN:

1 - Lagerung der Ölkanister

Die Kanister müssen folgendermaßen gelagert werden:

- geschützt vor Witterungseinflüssen (Regen, Schnee, sonstige Fremdkörper)
- in einem trockenen Raum (z. B. nicht in Nähe von Waschstraßen)
- hermetisch verschlossen

2 - Lagerung von Bauteilen (Getriebe oder Achsantrieb)

Werden Getriebe bzw. Achsantriebe gelagert, bei denen kein Getriebeöl abgelassen wurde, muss die Entlüftung verschlossen werden.

Das Bauteil in einem trockenen Raum lagern.

3 - Verwendung des Öls:

Die Kanister müssen nach jedem Gebrauch wieder verschlossen werden.

Das Öl nicht in einen größeren Behälter umfüllen, um zu vermeiden, dass das Öl Feuchtigkeit aus der Umgebungsluft aufnehmen kann.

Bei jeder Arbeit an einem Getriebe, bei der das Öl abgelassen ist, muss das Öl ausgetauscht werden.

Vor Befüllen des Getriebes die Dose/Kanister schütteln, vor allem nach längerer Lagerung.

4 - Wäsche mit Hochdruckreinigern (Fahrzeug oder Bauteil):

Bei der Wäsche mit Hochdruckreinigern das Unterdruckventil der Getriebeentlüftung oder des Achsantriebs verschließen, damit weder Wasser noch Schmutzstoffe in das Getriebe oder den Achsantrieb eindringen können.

Ist das Getriebe oder der Achsantrieb ausgebaut, sind sämtliche Öffnungen ordnungsgemäß zu verschließen, damit weder Wasser noch Schmutzstoffe in das Getriebe oder den Achsantrieb eindringen können.

SCHMIERMITTEL

Schaltgetriebeöle: Eigenschaften

04A

I - ÜBEREINSTIMMUNG FAHRZEUG/ GETRIEBETYP/ÖLTYP:

FAHRZEUG	GETRIEBETYP	ÖLTYP GETRIEBE
SUPER 5	JBx	TRANSELF TRJ 75W80
RAPID	JBx	TRANSELF TRJ 75W80
KANGOO	JBx/JCx	TRANSELF TRJ 75W80
KANGOO elektrisch	RWx	ELF RENAULTMATIC D3 SYN
TWINGO	JBx/JHx (1)	TRANSELF TRJ 75W80
CLIO	JBx/JCx	TRANSELF TRJ 75W80
CLIO II	JBx/JCx/JHx (1)	TRANSELF TRJ 75W80
CLIO II V6	PK6	TRANSELF TRZ 75W80
CLIO III	JHx	TRANSELF TRJ 75W80
	TL4	TRANSELF TRT 75W80
MODUS	JHx	TRANSELF TRJ 75W80
	TL4	TRANSELF TRT 75W80
RENAULT 19	JBx/JCx	TRANSELF TRJ 75W80
MEGANE/ SCENIC	JBx/JCx	TRANSELF TRJ 75W80

MEGANE II	JH3/JR5/ND0	TRANSELF TRJ 75W80
	TL4	TRANSELF TRT 75W80
SCENIC II Kurz	JH3/JR5/ND0	TRANSELF TRJ 75W80
	TL4	TRANSELF TRT 75W80
SCENIC II lang	JH3/JR5	TRANSELF TRT 75W80
	ND0	TRANSELF TRJ 75W80
LAGUNA	JR5/JC5	TRANSELF TRJ 75W80
	PK1 (Kenn- zahl 015/017/ 030/032/037/ 038)	TRANSELF TRZ 75W80
	PK1 (Kenn- zahl 046/047/ 048/049/051)	TRANSELF TRP 75W80
LAGUNA II	JH3/JR5	TRANSELF TRJ 75W80
	PK6	TRANSELF TRP 75W80
VEL SATIS	PK6	TRANSELF TRP 75W80
SAFRANE	VM1/PK1/ PK7/PK9	TRANSELF TRZ 75W80
	PK1 (Kenn- zahl 043) (B54G)	TRANSELF TRP 75W80
ESPACE J11 - J63	NGx/UNx	TRANSELF TRX 75W80

SCHMIERMITTEL

Schaltgetriebeöle: Eigenschaften

04A

ESPACE JE0X	JC5	TRANSELF TRJ 75W80
	PK1	TRANSELF TRP 75W80
ESPACE IV	PK6	TRANSELF TRP 75W80
AVANTIME	PK6	TRANSELF TRP 75W80
ALPINE	UNx	TRANSELF TRX 75W80
SPIDER	JC5	TRANSELF TRJ 75W80
TRAFIC	NEx/N0x	TRANSELF TRX 75W80
TRAFIC II	PK5/PK6	TRANSELF TRX 75W80
MASTER	UNx	TRANSELF TRX 75W80
MASTER II	PF1/PKx	TRANSELF TRX 75W80
MASTER HECKANTRIEB	ZFx	TRANSELF LD 75W80
LOGAN	JHx/JR5	TRANSELF TRJ 75W80

(1) Hydraulische Betätigung des Quickshift-Getriebes
JH: Das Öl ELF RENAULTMATIC D3 SYN verwenden.

Hinweis:

Bei den Fahrzeugen LAGUNA mit Getriebe PK1, deren Getriebekennzahlen nicht in der Tabelle aufgeführt sind, ist das Öl TRANSELF TRP 75W80 vorgeschrieben.

II - NORM UND TEILE-NR. DER VERSCHIEDENEN VORGESCHRIEBENEN ÖLE:

BEZEICHNUNG	NORM	TEILE-NR.
TRANSELF TRZ 75W80	APIGL4, MIL-L-2105	77 01 419 289 (1 Liter)
TRANSELF TRX 80W140	APIGL5, MIL-L-2105 C oder D	77 01 422 230 (0,5 Liter)
TRANSELF TRX 75W80	APIGL5, MIL-L-2105 C oder D	77 11 143 534 (5 Liter)
ELF RENAULTMATIC D3 SYN	DEXRON III	Erhältlich bei ELF (1)
TRANSELF TRJ 75W80	APIGL5, MIL-L-2105 C oder D	Erhältlich bei ELF (1)
TRANSELF LD 75W80	APIGL4, MIL-L-2105	Erhältlich bei ELF (1)
TRANSELF TRT 75W80	APIGL5, MIL-L-2105 C oder D	77 11 226 421 (1 Liter)
TRANSELF TRP 75W80	APIGL5, MIL-L-2105 C oder D	77 11 219 747 (1 Liter)

(1) Siehe die Webseite von ELF.

III - IDENTIFIZIERUNG DES GETRIEBEÖLS FÜR PK1 BEI STANDARD-AUSTAUSCH:

Der Getriebetyp PK bei Standard-Austausch wird angezeigt durch:

- auf einem gelb leuchtenden Aufkleber (A)
- einen unter dem Aufkleber eingepprägten Buchstaben (M oder T):
 - M: Getriebe mit MONO-CONE-Synchronkörper
 - T: Getriebe mit MULTI-CONE-Synchronkörper

SCHMIERMITTEL

Schaltgetriebeöle: Eigenschaften

04A

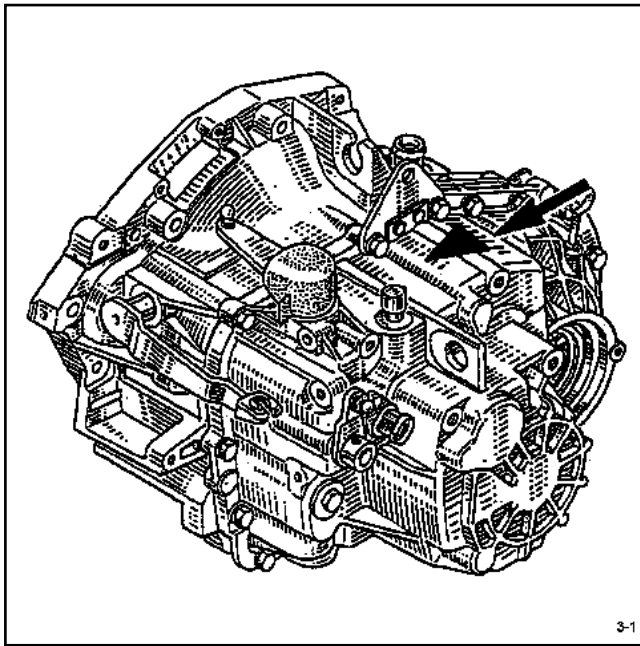

3-1

Aufkleber für Getriebe mit MONO-CONE-Synchronkörper:

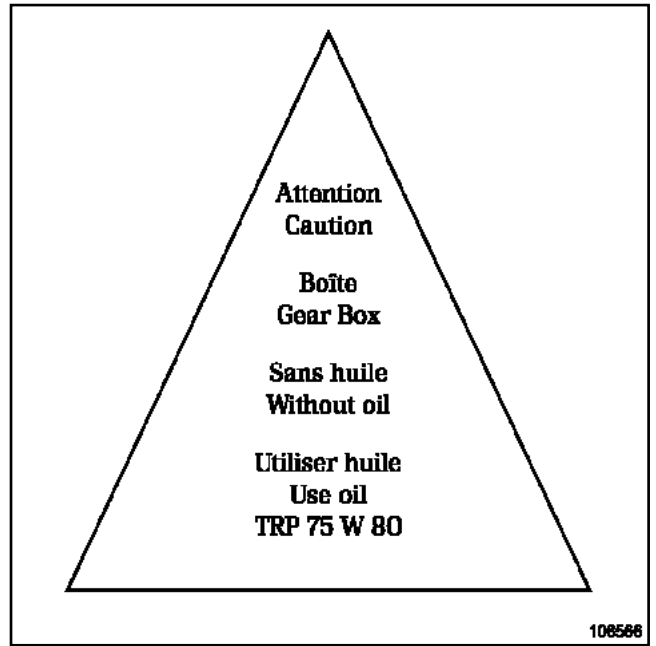

108566

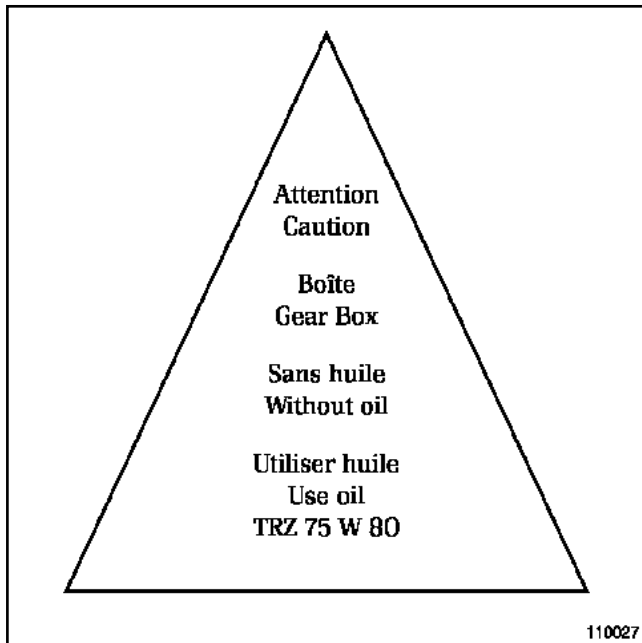

110027

Aufkleber für Getriebe mit MULTI-CONE-Synchronkörper:

I - ÜBEREINSTIMMUNG FAHRZEUG/ GETRIEBETYP/ÖLTYP:

FAHRZEUG	GETRIE- BETYP	ÖLTYP GETRIEBE
SUPER 5	MBx	ELF RENAULTMATIC D2
RAPID	MBx	ELF RENAULTMATIC D2
KANGOO	DP0	ELF RENAULTMATIC D3 SYN
TWINGO	MBx	ELF RENAULTMATIC D2
CLIO II	DP0	ELF RENAULTMATIC D3 SYN
CLIO III	DP0	ELF RENAULTMATIC D3 SYN
MODUS	DP0	ELF RENAULTMATIC D3 SYN
RENAULT 19	MBx/AD4	ELF RENAULTMATIC D2
MEGANE/ SCENIC	MBx/AD4	ELF RENAULTMATIC D2
	DP0	ELF RENAULTMATIC D3 SYN

MEGANE II/ SCENIC II	DP0	ELF RENAULTMATIC D3 SYN
LAGUNA	AD4/AD8	ELF RENAULTMATIC D2
	LM0	ESSO ATF LT 71141
	DP0	ELF RENAULTMATIC D3 SYN
LAGUNA II	DP0	ELF RENAULTMATIC D3 SYN
	SU1	Öl Société "CLIP"
VEL SATIS	SU1	Öl Société "CLIP"
SAFRANE	AD8	ELF RENAULTMATIC D2
	SU0	KUWAIT PETROLEUM ATF 97337
	LM0	ESSO ATF LT 71141
ESPACE J11 - J63	AR4	ELF RENAULTMATIC D2

SCHMIERMITTEL

Automatikgetriebeöl: Eigenschaften

04A

ESPACE JE0X	AD8	ELF RENAULTMATIC D2
	LM0	ESSO ATF LT 71141
	DP0	ELF RENAULTMATIC D3 SYN
ESPACE IV	SU1	Öl Société "CLIP"
AVANTIME	SU1	Öl Société "CLIP"

Hinweis:

Das Öl ELF RENAULTMATIC D3 SYN ersetzt nicht das Öl ELF RENAULTMATIC D2.

II - NORM UND TEILE-NR. DER VERSCHIEDENEN VORGESCHRIEBENEN ÖLE:

BEZEICHNUNG	NORM	TEILE-NR.
ELF RENAULTMATIC D2	DEXRON II D	77 01 402 037 (2 Liter)
ESSO ATF LT 71141	-	77 11 172 226 (2 Liter)
KUWAIT PETROLEUM ATF 97337	-	77 11 172 225 (1 Liter)
ELF RENAULTMATIC D3 SYN	DEXRON III	Erhältlich bei ELF (1)
Öl Société "CLIP"	-	77 11 218 368 (2 Liter)

(1) Siehe Webseite von ELF.

SCHMIERMITTEL

Quickshift-Getriebeöl: Eigenschaften

04A

I - ÜBEREINSTIMMUNG FAHRZEUG/ GETRIEBETYP/ÖLTYP:

Fahrzeug	Getrie- betyp	Getriebeöl- typ	Öltyp Robotisie- rungsmodul	Öltyp hydraulis- che Kup- plungsbetät igung
TWINGO	JH1	TRANSELF TRJ 75W80	ELF RENAULTMATIC D3 SYN	-
CLIO II	JH1	TRANSELF TRJ 75W80	ELF RENAULTMATIC D3 SYN	-
CLIO III	JA3/JA5	TRANSELF TRJ 75W80	ELF SPEEDMATIC	-
MODUS	JA3/JA5	TRANSELF TRJ 75W80	ELF SPEEDMATIC	-
TRAFIC II	PA6	TRANSELF TRX 75W80	ELF SPEEDMATIC	DOT4
MASTER	PA6	TRANSELF TRX 75W80	ELF SPEEDMATIC	DOT4

II - NORM UND TEILE-NR. DER VERSCHIEDENEN VORGESCHRIEBENEN ÖLE:

(1) Siehe Webseite von ELF

Bezeichnung	Norm	Teile-Nr.
TRANSELF TRX 75W80	APIGL5 MIL-L-2105 C bzw. D	77 11 143 534 (5 Liter)
TRANSELF TRJ 75W80	APIGL5 MIL-L-2105 C bzw. D	Erhältlich bei ELF (1)
ELF RENAULTMATIC D3 SYN	DEXRON III	Erhältlich bei ELF (1)
ELF SPEEDMATIC	APIGL5 MIL-L-2105 C bzw. D	77 11 228 107 (1 Liter)

I - ÜBEREINSTIMMUNG FAHRZEUG/ GETRIEBETYP/ÖLTYP:

FAHRZEUG	ACHSAN- TRIEB (TYP)	ÖLTYP ACH- SANTRIEB
KANGOO	Hinterach- santrieb OH1	TRANSELF UNIVERSAL FE 80W90
CLIO	AD4	TRANSELF TRX 75W80
RENAULT 19	AD4	TRANSELF TRX 75W80
MEGANE/ SCENIC	Hinterach- santrieb SD1	TRANSELF UNIVERSAL FE 75W80
	AD4	TRANSELF TRX 75W80
LAGUNA	AD4/AD8	TRANSELF TRX 75W80
SAFRANE	AD8/OT2	TRANSELF TRX 75W80
ESPACE J11 - J63	AR4/OT2	TRANSELF TRX 75W80
ESPACE JE0X	AD8	TRANSELF TRX 75W80
TRAFIC	OT1	TRANSELF TRX 80W140
		TRANSELF SYNTHESE FE 75W140
MASTER HECKANTRIEB	ZFx	TRANSELF UNIVERSAL FE 80W90

II - NORM UND TEILE-NR. DER VERSCHIEDENEN VORGESCHRIEBENEN ÖLE:

BEZEICH- NUNG	NORM	TEILE-NR.
TRANSELF TRX 75W80	APIGL5 MIL- L-2105 C oder D	77 11 143 534 (5 Liter)
TRANSELF TRX 80W140	APIGL5 MIL- L-2105 C oder D	77 01 422 230 (0,5 Liter)
TRANSELF SYNTHESE FE 75W140	APIGL5 MIL- L-2105 C oder D	Erhältlich bei ELF (1)
TRANSELF UNIVERSAL FE 80W90	APIGL5 MIL- L-2105 C oder D	Erhältlich bei ELF (1)

(1) Siehe die Webseite von ELF.