

# RENAULT

**N.T.5018A**

---

**DXX, et D4D ou D4F ou D7F**

---

## **Particularités de remplacement de la pompe à eau des moteurs D**

**TWINGO : X06X**

**KANGOO : XCXX**

**CLIO I : X57X**

**CLIO II : XBXX**

**CLIO III : XR0X**

**MODUS : XP0X**

**Documents de base : MR 295 - 325 - 337 - 380 - MOT. D - NT  
2466A - 2621A - 3472A - 3522A - 6004A**

**Sous-chapitre concerné : 19A**

---

77 11 343 620

DECEMBRE 2005

Edition Française

---

"Les Méthodes de Réparation prescrites par le constructeur, dans ce présent document, sont établies en fonction des spécifications techniques en vigueur à la date d'établissement du document.

Elles sont susceptibles de modifications en cas de changements apportés par le constructeur à la fabrication des différents organes et accessoires des véhicules de sa marque."

Tous les droits d'auteur sont réservés à Renault.

La reproduction ou la traduction même partielle du présent document ainsi que l'utilisation du système de numérotage de référence des pièces de rechange sont interdites sans autorisation écrite et préalable de Renault.

# Moteurs D4D - D4F - D7F

## Méthode de taraudage des trous lisses de fixation du carter de distribution de la pompe à eau neuve.

---

77 11 343 620

DECEMBRE 2005

Edition Française

---

"Les Méthodes de Réparation prescrites par le constructeur, dans ce présent document, sont établies en fonction des spécifications techniques en vigueur à la date d'établissement du document.

Elles sont susceptibles de modifications en cas de changements apportés par le constructeur à la fabrication des différents organes et accessoires des véhicules de sa marque."

Tous les droits d'auteur sont réservés à Renault.

La reproduction ou la traduction même partielle du présent document ainsi que l'utilisation du système de numérotage de référence des pièces de rechange sont interdites sans autorisation écrite et préalable de Renault.

# Particularités de remplacement de la pompe à eau des moteurs D

## Sommaire

Pages

<b>19A</b>	<b>REFROIDISSEMENT</b>	
	Pompe à eau : Dépose - Repose	19A-1

# REFROIDISSEMENT

## Pompe à eau : Dépose - Repose

# 19A

Lors d'un remplacement de pompe à eau, tarauder les trous de fixation (de la pompe à eau neuve) servant à fixer le carter de distribution, la pompe est livrée par le MPR avec des trous lisses.

Pour tarauder ces trous, utiliser les vis de fixation du carter de distribution qui sont des vis autotaraudeuses. Ces vis sont à commander en même temps que la pompe à eau et sont indiquées en consigne en tant que « pièces à prévoir en supplément » .

### Moteur D7F

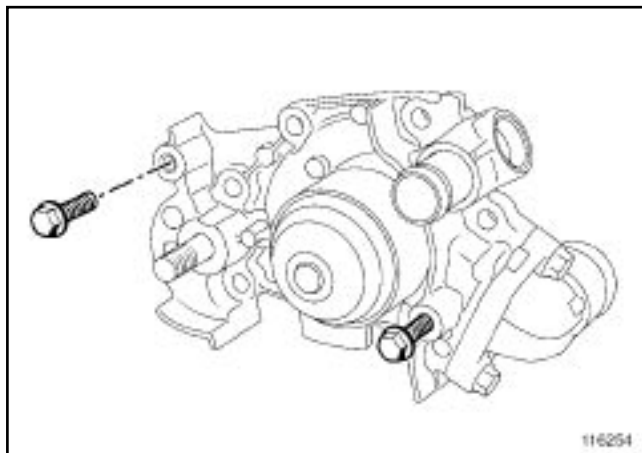

116254

### Moteur D4F et D4D

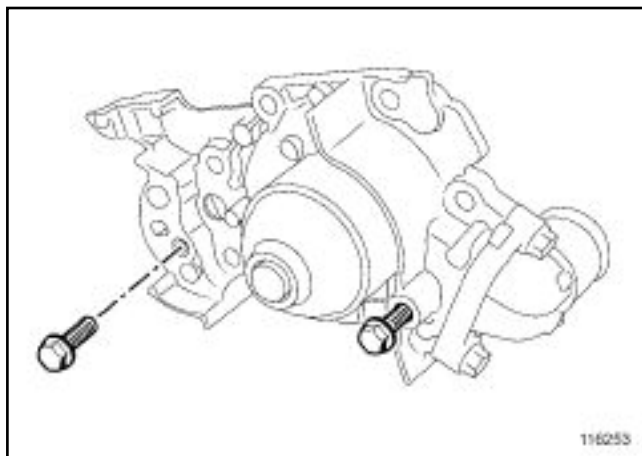

116253

Les vis de fixation présentes sur le carter de distribution de pompe à eau sont de type autotaraudeuses de série mais elles ne peuvent être utilisées pour tarauder des trous lisses. Commander impérativement des vis autotaraudeuses neuves.

Le couple de serrage à appliquer lors de la repose du carter de distribution avec les vis autotaraudeuses neuves est de **12 N.m** .