



Typ

ALLE TYPEN

XXX	X
-----	---

mit Getriebe JB/JC

21 GANGWECHSEL NICHT MÖGLICH - AUSLAUFEN VON GETRIEBEÖL

 Anderes betroffenes Unterkapitel:

08

37

- Motor: **XXX**
- Getriebe: **JB / JC**

Basisdokumentation:

- Reparaturhandbuch: **JB / JC**
- Technische Note: **3483A**

KUNDENBEANSTANDUNG

- Gangwechsel bei stehendem Fahrzeug nicht möglich.
- Auslaufen von Öl unter dem Fahrzeug, auf Höhe des Getriebes.

MÖGLICHE URSACHE

- Austausch des Dichtrings der Schaltachse.

DIAGNOSE

- Die Position und/oder den Zustand des Dichtrings der Schaltachse prüfen.

ABWICKLUNG/ABRECHNUNG

- Rücksendung ausgebaute Teile:**
- Wie im Garantiefalle üblich

Ohne PG&CS

Schadenscode: **B21J**

Mit PG&CS

Funktion Katalog: **164 für Pkw**
165 für Lkw

Teilenummer Ursache: **77 03 087 163**

Mit oder ohne PG&CS

Lieferanten-Code: **050**

Kundenbeanstandungs-Code: **7G / 4D**

ABHILFE IM REPARATURFALL

Durchzuführende Arbeiten:

Gangwechsel nicht möglich, dabei Dichtring verschoben, jedoch kein Auslaufen von Öl:

Maßnahme Nr. 1 durchführen.

Gangwechsel nicht möglich, dabei Dichtring der Schaltachse beschädigt, jedoch kein Auslaufen von Öl: **Maßnahme Nr. 2** durchführen.

Auslaufen von Getriebeöl am Dichtring der Schaltachse: **Maßnahme Nr. 2** durchführen.

Betroffene Fahrzeuge:

- Alle Typen mit Getriebe JB/JC.

Zeitraum der Arbeiten:

- Bei Kundenreklamation

Erforderliches Werkzeug:

- Standard-Werkzeug
- Spezialwerkzeuge, siehe Reparaturhandbuch

ARBEIT Nr. 1

ANKLEBEN DES DICHRINGS DER SCHALTACHSE

Arbeitscode:	Text:	Arbeitszeit (in Stunden)
2999	Ankleben des Radialdichtrings	1,0
0129	Einfache Probefahrt	0,5
	GESAMT	1,5

Erforderliche Teile:

- 1 Dichtring SA 16 **Teile-Nr.: 77 03 062 062**
- 1 Flakon SCELBLOC **Teile-Nr.: 77 01 394 072**
- 1 Reinigungsmittel **Teile-Nr.: 77 11 171 911**

Beschreibung der Arbeiten:

- Das Fahrzeug auf eine Hebebühne stellen und das Getriebeöl ablassen.
- Die Rückholfeder (A) (**Abb. 1**) und den Widerstand des 5. Gangs (B) (**Abb. 1**) ausbauen.
- Die Staubmanschette (C) über die Schaltachse (D) (**Abb. 2**) abziehen.
- Den Dichtring der Schaltachse (E) von seinem Sitz (F) abziehen und das Öl über die Schaltachse (D) (**Abb. 2**) 2 Stunden lang ablaufen lassen.
- Den Dichtring der Schaltachse (E), die Schaltachse (D) und den Sitz des Dichtrings (F) (**Abb. 2**) mit einem Reinigungsmittel (z. B. **Teile-Nr.: 77 11 171 911**) entfetten.

HINWEIS:

Die Teile vor dem Einbau gründlich entfetten.

- Die entfetteten Teile abtrocknen.
- Eine Raupe SCELBLOC um den Dichtring (E) herum im Bereich (G) (**Abb. 2**) auftragen.
- Den Dichtring einbauen; hierbei das Aufpressmaß beachten (siehe Reparaturhandbuch JB/JC).
- Die einzelnen Teile in umgekehrter Ausbaureihenfolge einbauen.
- Die Kleberraupe 1 Stunde lang trocknen lassen und anschließend das Getriebe mit Öl befüllen.
- Eine einfache Probefahrt durchführen und sicherstellen, dass sich der Dichtring nicht verschoben hat.



Abb. 1

- A - Rückholfeder
- B - Widerstand des 5. Gangs

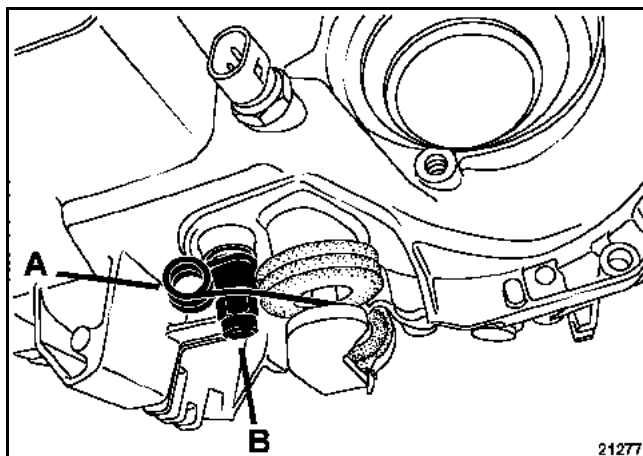

Abb. 2

- C - Staubmanschette
- D - Schaltachse
- E - Dichtring der Schaltachse
- F - Sitz des Dichtrings der Schaltachse
- G - Bereich, in dem SCELBLOC aufgetragen wird

MASSNAHME NR. 2

AUSTAUSCH DES DICHRINGS DER SCHALTACHSE

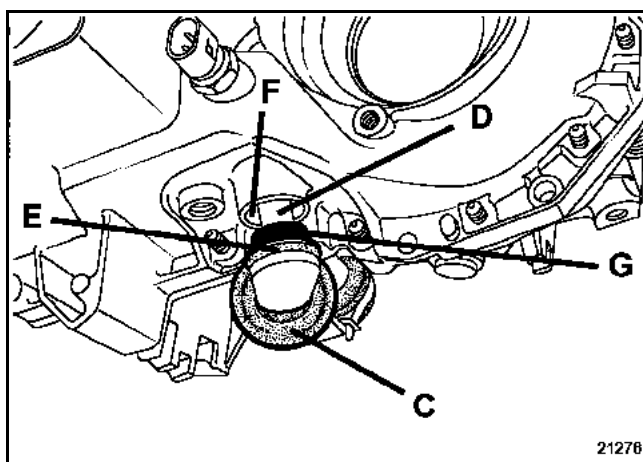
Arbeitscode: **Gemäß**
Arbeitsrichtzeiten-Katalog
Arbeitszeit: **Gemäß**
Arbeitsrichtzeiten-Katalog

Erforderliche Teile:

- Erforderliche Teile gemäß Teilekatalog bzw. Dialogys.

Beschreibung der Arbeiten:

- Siehe Reparaturhandbuch.