



ALLE TYPEN mit Getrieben JB/JC

XXX X

21

Fahrzeuge außerhalb der Garantie, mit hohem Kilometerstand oder Gebrauchtwagen

Ersetzt die Technische Information 5294, Teile-Nr. 77 11 010 555

21 GETRIEBEÖLVERLUST AN DER SCHALTEINGANGSACHSE: REPARATURHILFE

Andere betroffene Unterkapitel:

04

08

- Motor: XXX
- Getriebe: JB/JC

Basisdokumentation: XXX

INFORMATION

Für Fahrzeuge, die geringstmögliche Wartungskosten benötigen (d. h. Fahrzeuge, die schon länger außerhalb der Garantie sind, einen hohen Kilometerstand haben bzw. für Gebrauchtwagen) wurde eine wirtschaftliche, schnelle und wirksame Lösung für das Problem des Getriebeölverlustes an der Schalteingangssachse bei Getrieben JB/JC entwickelt.

Diese Lösung wurde von unserer Entwicklungsabteilung getestet.

Diese Arbeit erfolgt schnell und ohne jegliches Spezialwerkzeug; ohne Zerlegen des Getriebes bzw. Schleifen oder Schweißen an der Schalteingangssachse.

KUNDENBEANSTANDUNG

- Ölspuren auf dem Boden.

MÖGLICHE FOLGEN

- Ölverlust an der Dichtung der Schalteingangsachse.

ABHILFE IM REPARATURFALL

Durchzuführende Arbeiten

- Bei Fahrzeugen außerhalb der Garantie, mit hohem Kilometerstand bzw. bei Gebrauchtwagen: Austausch der Dichtung der Schalteingangsachse.

Für diese Arbeit ist weder ein Ausbau des Getriebes, noch ein Schleifen oder Schweißen erforderlich.

Betroffene Fahrzeuge

- Alle Fahrzeuge mit JB/JC-Getriebe und hohem Kilometerstand bzw. Gebrauchtwagen.

Zeitraum der Arbeiten

- Außerhalb der Garantie.

Erforderliche Teile

- 1 Dichtungssatz, T.-Nr. 77 11 000 998

Erforderliches Werkzeug

- Standardwerkzeug.

Beschreibung der Arbeiten

- Austausch der Originaldichtung (Abb. 1) (A) gegen einen Dichtungssatz (umfaßt zwei Halbschalen mit zwei O-Ringen und einer Metallasche).

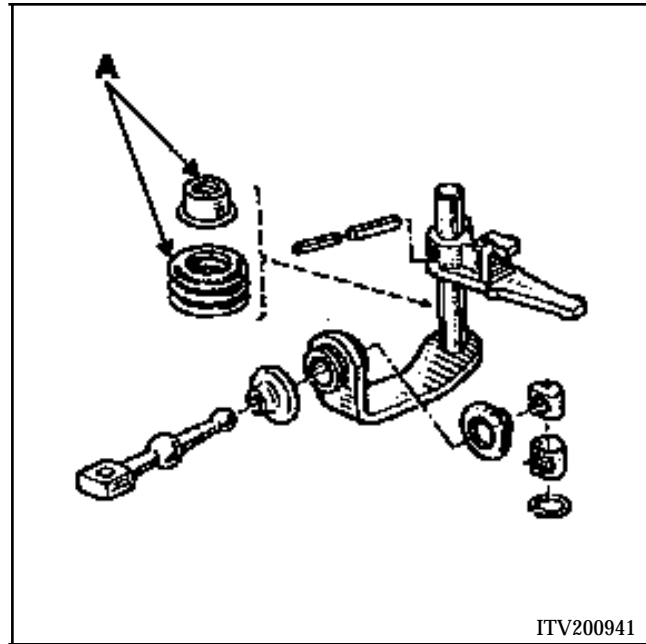

Abb. 1

A durch den Dichtungssatz zu ersetzende Teile

HINWEIS: die mit dem Reparatursatz gelieferte Metallasche verwenden, da einige Gehäuse eine Bohrung mit einem größeren Durchmesser aufweisen und ein Gleiten des Systems hervorrufen können. Diese Lasche wird von Druckpunktmechanismus des 5. Ganges gehalten. Das Ablassen des Getriebeöls ist nicht erforderlich; es wird jedoch empfohlen, Öl bis zum entsprechenden Ölstand aufzufüllen.